



BRITISH
FIRES



// **INSTALATIONS & BETRIEBSANLEITUNG**
ASHURST ELEKTRISCHER FREISTEHENDER KAMIN

// INSTALATIONS & BETRIEBSANLEITUNG

Kapittel	Inhalt	Seite
1.0	Wichtige Angaben	02
2.0	Installationsvoraussetzungen	03
3.0	Technische Informationen Ashurst Kamin	04
4.0	Auspacken des Kamins	05
5.0	Komponenten-Checkliste	05
6.0	Platzierungsvoraussetzungen	05
7.0	Sicherheitsabstände	06
8.0	Installation - optionales Ofenrohr	07–08
9.0	Bedienung des Geräts	09–11
10.0	Sicherheitsunterbrechungssystem	13
11.0	Reinigung und Wartung	14
12.0	Leitfaden zur Fehlerbehebung	15
13.0	Ersatzteile	15
14.0	Stecker	16
15.0	Ashurst Abmessungen	17
16.0	Drei-Jährige Garantie – und Bedingungen	18

// 1.0 WICHTIGE ANBABEN

WICHTIG – LESEN SIE DIESE ANLEITUNG SORGFÄLTIG UND SOLL FÜR SPÄTERES NACHSCHLAGEN AUFBEWAHRT WERDEN.

Bei der Benutzung dieses Elektrogeräts sollten grundlegende Vorsichtsmaßnahmen befolgt werden, um das Risiko von Bränden, Stromschlägen und Verletzungen zu verringern, einschließlich der folgenden:

Dieses Heizgerät darf nur mit Wechselstrom betrieben werden und die auf dem Typenschild des Heizgeräts angegebene Spannung muss mit der Spannung des Stromnetzes übereinstimmen.

Schalten Sie das Gerät NICHT ein, bevor es nicht wie in dieser Anleitung beschrieben ordnungsgemäß installiert wurde.

Dieses Gerät kann von Kindern ab 8 Jahren und Personen mit eingeschränkten körperlichen, sensorischen oder geistigen Fähigkeiten oder Mangel an Erfahrung und Wissen verwendet werden, wenn sie beaufsichtigt werden oder Anweisungen zur sicheren Verwendung des Geräts erhalten haben und die Gefahren einsehen.

Kinder dürfen nicht mit dem Gerät spielen. Reinigung und Benutzerwartung dürfen nicht von Kindern ohne Aufsicht durchgeführt werden. Kinder unter 3 Jahren sollten ferngehalten werden, es sei denn, sie stehen unter ständiger Aufsicht. Kinder unter 3 Jahren sollten das Gerät nur ein- und ausschalten, wenn es in seiner vorgesehenen normalen Gebrauchsposition aufgestellt oder installiert wurde und wenn sie beaufsichtigt oder bezüglich des sicheren Gebrauchs des Geräts unterwiesen wurden und die Gefahren verstehen. Kinder im Alter von 3 Jahren und unter 8 Jahren dürfen das Gerät nicht anschließen, regulieren und reinigen oder Benutzerwartungen durchführen.

ACHTUNG: Einige Teile dieses Geräts können sehr heiß werden und Verbrennungen verursachen. Besondere Aufmerksamkeit sollte der Anwesenheit von Kindern und schutzbedürftigen Personen gewidmet werden.

Überprüfen Sie, ob alle Teile intakt und unbeschädigt sind. Wenn das Netzkabel beschädigt ist, muss es vom Hersteller, seinem Kundendienst oder einer ähnlich qualifizierten Person ersetzt werden, um Gefahren zu vermeiden. Verwenden Sie das Gerät niemals, wenn das Kabel oder ein Teil des Geräts Anzeichen von Schäden aufweist. Das Heizelement sollte nicht direkt unter einer Steckdose platziert werden.

Verwenden Sie dieses Heizgerät NICHT in unmittelbarer Nähe einer Badewanne, Dusche oder eines Schwimbeckens.

WARNUNG: Decken Sie den Lüfter des Heizelements nicht ab, um eine Überhitzung zu vermeiden.

Verwenden Sie dieses Heizgerät NICHT mit einem Programmiergerät, Timer, ein separates Fernbedienungssystem oder ein anderes Gerät, das das Heizgerät automatisch einschaltet, da Brandgefahr besteht, wenn das Heizgerät abgedeckt oder falsch positioniert ist.

ACHTUNG: Um eine Gefahr durch unbeabsichtigtes Zurücksetzen des Überhitzungsschutzes zu vermeiden, darf dieses Gerät nicht von einem externen Schaltgerät, wie z. B. einer Zeitschaltuhr, mit Strom versorgt oder an einen Stromkreis angeschlossen werden, der regelmäßig vom Versorgungsunternehmen ein- und ausgeschaltet wird.

Halten Sie Möbel, Gardinen und andere Stoffe vom Gerät fern.

Lassen Sie das Gerät während des Gebrauchs NICHT unbeaufsichtigt.

Überprüfen Sie das Kabel regelmäßig auf Beschädigungen. Verwenden Sie das Gerät niemals, wenn das Kabel oder ein Teil des Geräts Anzeichen von Schäden aufweist.

Führen Sie das Netzkabel NICHT unter Teppichen, Vorlegern usw.

Das Heizelement NICHT abdecken oder blockieren. Eine versehentliche Abdeckung führt zu einer Überhitzung.

Tauchen Sie das Produkt niemals in Wasser oder andere Flüssigkeiten.

Benutzen Sie das Gerät NICHT im Freien.

Vergewissern Sie sich vor der Reinigung des Geräts, dass der Stecker aus der Steckdose gezogen und das Gerät vollständig abgekühlt ist. Reinigen Sie das Gerät NICHT mit ätzende Chemikalien.

Verwenden Sie niemals Zubehör, das nicht vom Hersteller empfohlen oder geliefert wird. Dies könnte den Benutzer gefährden oder das Gerät beschädigen. KEINE Fremdkörper in die Einlass- oder Auslassöffnungen einführen oder hineinlassen, da dies zu einem Stromschlag, Brand oder einer Beschädigung des Geräts führen kann. Installieren Sie den Kamin NICHT mit einem Verlängerungskabel.

Ziehen Sie den Stecker aus der Steckdose, wenn Sie das Gerät längere Zeit nicht benutzen.

Dieses Produkt ist nur für gut isolierte Bereiche oder den gelegentlichen Gebrauch geeignet.

// 2.0 Allgemeine Sicherheitshinweise

Das Gerät wird mit einem vormontierten europäischen Stecker (13 Ampere Sicherung) und einem 1,6 Meter langen Stromkabel geliefert. Innerhalb dieser Abstand sollte sich eine geerdete (230 V AC 50 Hz), leicht zugängliche Steckdose befinden. Der Kamin kann auf einem brennbaren oder nicht brennbaren Boden installiert werden, aber der Ausgang des Kamins befindet sich unter dem Kamin und bestimmte Arten von Bodenbelägen können durch die vom Kamin erzeugte Wärme beeinträchtigt werden. Prüfen Sie vor der Installation des Kamins, ob der Bodenbelag der vom Kamin erzeugten Wärme standhalten kann. Im Zweifelsfall muss der Kaminofen auf einem nicht brennbaren Schornstein oder Sockel montiert werden, der mindestens 150 mm vor den Kaminofen ragt. Dieses Gerät muss auf einer festen, ebenen Fläche aufgestellt werden. Für den Fall, dass soll der Kaminofen in einen Schornstein gestellt werden, muss der Schornsteinfeger prüfen, ob der Schornstein für den Einsatz von Elektroheizungen geeignet ist. Wenn der Kamin in einen Kamin gestellt wird, ist es ratsam, den Schornstein zu schließen, um das Risiko von Zugluft durch den Ofen zu verringern, die das Sicherheitssystem im Heizlüfter auslösen könnte.



// 3.0 GERÄTEDETAILS FÜR DEN ASHURST FREISTEHENDER ELEKTRISCHER KAMIN

Gewicht (kg)	30kg
Abmessungen	H 951 x B 420 x T 420mm
Stromversorgung und Nennleistung	220-240V AC,50Hz 1700 - 2000W
Sicherung	13 Amp
Heizungselement	2000W
Beleuchtung	LED
Benutzungsplatz	Nur Innen benutzen
Netzstecker/Kabel	Europäischer Stecker /1,6 Meter lang

Symbol	Wert	Einheit	Einheit	Einheit
Wärmeabgabe			Arten der Wärmeeinbringung, nur für Elektro-Einzelraumheizgeräte	
Nominale Wärmeabgabe	P _{nom}	2.0	KW	Manuelle Heizladeregelung mit integriertem Thermostat
Minimale Wärmeabgabe (indikativ)	P _{min}	1.0	KW	Manuelle Heizlastregelung mit Raum- und/oder Außentemperaturabschaltung
Maximale nominale Wärmeabgabe	P _{max, c}	2.0	KW	Elektronische Heizlastregelung mit Raum- und/oder Außentemperaturrückmeldung
				Lüftergesteuerte Heizleistung
Bijkomend elektriciteitsverbruik			Art der Heizleistung/Raumtemperaturregelung	
Bei nominal Wärmeabgabe	e _{lmax}	0.0	KW	Einphasige Heizleistung und ohne Raumtemperaturregelung
Bei minimale Wärmeabgabe	e _{lmin}	0.0	KW	Zwei oder mehr manuelle Stufen ohne Temperaturregelung
Stand-by	e _{lSB}	0.45	KW	Mit mechanischem Thermostat zur Raumtemperaturregelung
				Mit elektronischer Raumtemperaturregelung
				Elektronische Raumtemperaturregelung und Tageszeitschaltuhr
				Elektronische Raumtemperaturregelung plus Wochenschaltuhr
				Mit adaptiver Einschaltung
				Mit Arbeitszeitbegrenzung
				Mit Schwarzlichtsensor

// 4.0 AUSPACKEN DES KAMINS

Lesen Sie sämtliche Anweisungen bevor Sie vortfahren mit dem auspacken oder instalieren dieses Kamins. Heben Sie das gerät vorsichtig aus dem Karton. Kontrollieren Sie ob der Inhalt übereinstimmt mit unterstherender Kontrollliste.
Bitte entsorgen Sie alle Verpackungen sorgfältig und Umweltfreundlich.

// 5.0 LIEFERINHALT

Menge	Artikel
1	Kamin und Hezelement
1	Benutzerhandbuch
1	Fernbedienung
2	AAA-Batterien
1	Losser Stammenset (je nach Modell)

// 6.0 PLATZIERUNGS- VORAUSSETZUNGEN

Es ist zu beachten, dass das Gerät warme Konvektionsluftströme erzeugt. Diese Ströme übertragen die Wärme aus der Umgebung auf die Wände neben dem Gerät.

Wenn Sie das Gerät in der Nähe solcher Wandverkleidungen instalieren oder das Gerät an Orten verwenden, an denen Verunreinigungen in der Luft (z. B. Tabakrauch) vorhanden sind, kann sich die Wandoberfläche leicht verfärben.

Wenn das Gerät auf einer trockenen Verkleidungs- oder Fachwerkkonstruktion montiert werden soll, prüfen Sie, ob die Wand das Gerät tragen kann und ob die Wand dafür geeignet ist. Unter diesen Umständen ist es wichtig, dass die Dampfsperre und/oder tragende Teile des Hauses nicht beschädigt werden.

Wenn das Gerät auf einer Trockenbau- oder Fachwerkkonstruktion montiert werden soll, prüfen Sie, ob die Wand das Gerät fixieren kann. Es ist in diesem Fall wichtig.

Wenn Sie sich nicht sicher sind, ob die Wand das Gerät tragen kann und/oder welche Art von Wandhalterung Sie verwenden sollen, sollten Sie professionellen Rat einholen und die richtigen Befestigungen besorgen.

Legen Sie das Netzkabel NICHT unter Teppich. Stellen Sie das Gerät NICHT dort auf, wo es von Gardinen oder anderen weichen Materialien verdeckt werden könnte, z. B. unter einer Garderobe. NICHT hinter einer offenen Tür aufstellen, wo es zu mechanischen Stößen/Schäden kommen kann. NICHT dort, wo das Netzkabel zum Stolperstein werden könnte. NICHT sitzen, stehen oder das Gerät gewaltsam ziehen.

Blockieren, bedecken oder schieben Sie keine Gegenstände in die Öffnungen.

Verwenden Sie das Hezelement NICHT zum Trocknen von Kleidung.

NICHT im Freien aufstellen/verwenden.

Folgende Abstände zwischen dem Gerät und brennbaren Materialien sind unbedingt einzuhalten. Diese Abstände sind abhängig von dem

Einbauort wie auf den folgenden Seiten beschrieben.

// 7.0 SICHERHEITSABSTAND

Der Mindestabstand zur an der Vorderseite beträgt 900 mm.
Über oder neben dem Gerät sind keine Sicherheitsabstände benötigt,
außer dass es bei einer Installation an einer flachen Wand frei von
Vorhängen sein muss.



// WICHTIG:

900mm

// 8.3 INSTALLATION - OPTIONALES OFENROHR

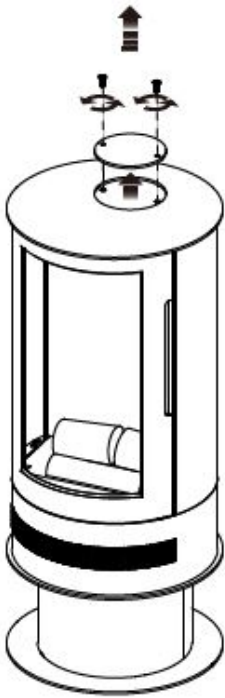

1. Lösen Sie mit einem Kreuzschlitzschraubendreher die zwei (2) Senkkopfschrauben von der dekorativen Abdeckplatte oben auf dem Gerät. Entfernen Sie die dekorative Abdeckplatte vorsichtig durch die Schraubenlöcher von der Oberseite des Geräts.

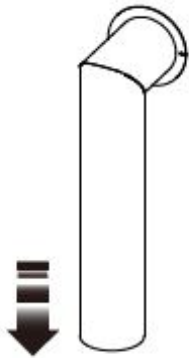

2. Bewegen Sie das Gerät mit zwei (2) Personen an den Ort, an dem es installiert werden soll. Führen Sie das schmale Ende des Ofenrohrs in die obere vertiefte Öffnung des Geräts ein und achten Sie darauf, dass das andere Ende des Rohrs die Wand berührt.

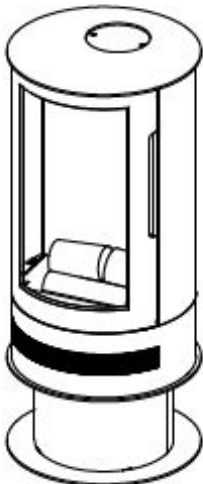

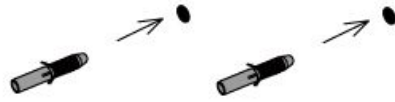
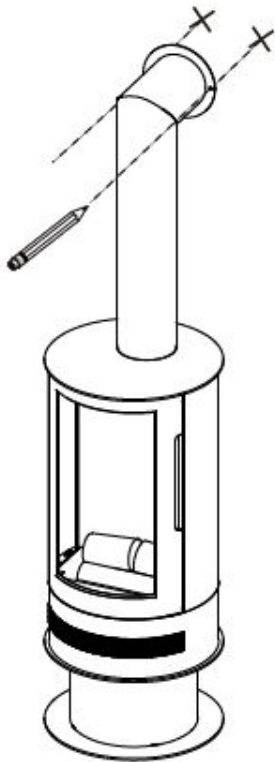

3. Verwenden Sie einen Bleistift, um die (2) zwei Löcher oben am Ofenrohr an der Wand zu markieren. Entfernen Sie den Schornstein und bohren Sie zwei Löcher mit einem 8-mm-Bohrer, 40 mm tief. (Nur für harte Wände). Verwenden Sie für Gipskartonwände eine alternative Befestigungsmethode, wie in Abschnitt 8.0 gezeigt. Stecken Sie die Dübel mit einem Hammer in die Löcher in der Wand.

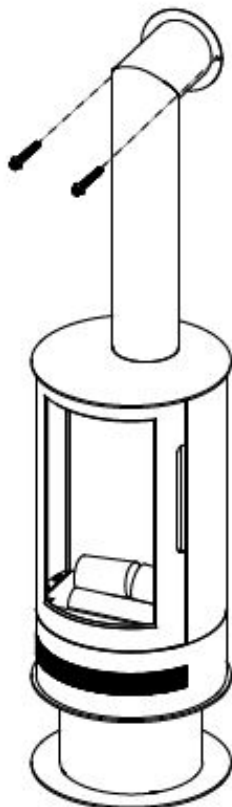

4. Bringen Sie das Ofenrohr wieder in seine endgültige Position und befestigen Sie das Ofenrohr mit den mitgelieferten Befestigungselementen in den Dübeln an der Wand.

// 9.0 BEDIENUNG DES KAMINS

Das Gerät kann mit der Tastatur auf der Vorderseite (hinter der Ofentür) oder mit der mitgelieferten Fernbedienung bedient werden. Um das Gerät zu betreiben, muss der manuelle EIN/AUS-Schalter, der sich auf der linken Seite des Tastatur befindet, auf die Position „I“ gestellt werden.

ANMERKUNG: Bevor Sie die Fernbedienung benutzen, öffnen Sie die Batterieabdeckung (auf der Rückseite der Fernbedienung) und legen Sie zwei AAA-Batterien ein, überprüfen Sie, ob die Seiten ⊕ und ⊖ der Batterien im Batteriefach übereinstimmen, und schließen Sie die Batterieabdeckung.

Beim ersten Gebrauch kann das Gerät einen leichten, harmlosen Geruch und Rauch abgeben. Dieser Geruch und Rauch sind normal und werden durch die interne Erwärmung der internen Heizteile verursacht und treten nicht wieder auf.

Die folgenden Funktionen können über das Tastatur am Gerät oder die Fernbedienung bedient werden. Stellen Sie vor dem Einschalten des EIN/AUS-Schalters am Gerät sicher, dass sich der manuelle EIN/AUS-Schalter in der Position „I“ befindet.



// STROMVERZORGUNG DES KAMINS

Drücken Sie die Ein/Aus-Taste, um alle Funktionen des Kamins einzuschalten und den Kamin in den Standby-Modus zu schalten; im Display wird die aktuelle Raumtemperatur angezeigt.

Drücken Sie die Ein/Aus-Taste erneut, um alle Funktionen auszuschalten.

ANMERKUNG: Alle vorherigen Einstellungen werden gespeichert, so dass das Gerät wenn Sie das Feuer das nächste Mal einschalten die gleichen Einstellungen hat.

// TEMPERATUREINSTELLUNG

Stellen Sie mit die Temperatur auf die gewünschte Stufe (Bereich 15° bis 30°C) mittels die ⊕ & ⊖ Tasten.

ANMERKUNG: Die eingestellte Temperatur muss höher als die Raumtemperatur sein, damit die Heizfunktion funktioniert.

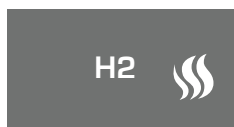

// HEIZBETRIEB

Drücken Sie die Heizungstaste, um die Einstellung Full Heat (2000 W) auszuwählen, und H2 mit dem roten Flammensymbol wird angezeigt.

Drücken Sie die Heizungstaste erneut, um die Einstellung für halbe Hitze (1000 W) auszuwählen, und H1 mit dem orangefarbenen Flammensymbol wird angezeigt.



// OFFENES-FENSTER-ERKENNUNGSFUNKTION

Dieses Gerät verfügt über eine Funktion zur Erkennung offener Fenster. Wenn die Heizung in Betrieb ist (H1 oder H2) und die Umgebungstemperatur innerhalb von 10 Minuten um 5 °C fällt, zeigt die Digitalanzeige weiterhin „ECO“ an. Das bedeutet, dass ein Fenster geöffnet ist oder Kälte eintritt, während die Heizung ausgeschaltet ist. Schließen Sie das Fenster, Drücken Sie die Heizungstaste am Gerät oder auf der Fernbedienung, um die Heizung wieder einzuschalten zu machen.



ANMERKUNG: In beiden Heizmodi schaltet die Heizfunktion ab, wenn die Raumtemperatur die eingestellte Temperatur erreicht. Die Heizfunktion startet automatisch wieder, wenn die Raumtemperatur 3 °C unter die eingestellte Temperatur fällt. Drücken Sie die Heiztaste erneut, um die Heizfunktion auszuschalten.

ANMERKUNG: Nach Abschalten der Heizfunktion läuft der Lüfter noch ca 30 Sekunden lang drehen, um Restwärme vertreiben, um die Steuerkomponenten vor möglicher Überhitzung zu schützen.

// 9.0 BEDIENUNG DES GERÄTS

// FLAMMENEINSTELLUNG

Durch Drücken der Flammenbild-Taste können Sie aus vier verschiedenen Flammenbild-Optionen wählen:

--	Kein Flammenbild
FE	Flamme & Holzblöcke
□E	Nur Holzblöcke
F□	Nur Flammen

ANMERKUNG: Wenn einer dieser Modi ausgewählt ist, ist dieser Modus der Standardmodus, wenn das Gerät per Handsteuerung oder Fernbedienung eingeschaltet wird.

// HELBIGKEITS KONTROLLE

Die Helligkeit des Flammenbildes kann auch durch Drücken der Helligkeitstaste angepasst werden, wählen Sie aus den folgenden Stufen:

H	Maximale Helligkeit
C	Mitlere Helligkeit
L	Minimale Helligkeit

// NUR MIT DER FERNBEDIENUNG

Uhrzeit und Tag einstellen (24-Stunden-Uhr)

1. Drücken Sie die Ein-/Aus-Taste, um das Gerät einzuschalten.
2. Halten Sie die Zeiteinstelltaste zwei Sekunden lang gedrückt, um die Uhrzeit und den Tag anzuzeigen (es werden keine Zahlen angezeigt, da die Uhrzeit nicht eingestellt ist).
3. Drücken Sie die Zeiteinstellungstaste und die Tageseinstellung blinkt.



4. Passen Sie die Tageseinstellung mit den Tasten ⊕ & ⊖ an.



5. Drücken Sie die Zeiteinstellungstaste „M“ und die Stundeneinstellung blinkt. Passen Sie die Stundeneinstellung mit den Tasten ⊕ & ⊖ an.
6. Drücken Sie die Zeiteinstellungstaste „M“ erneut und die Minuteneinstellung blinkt erneut. Passen Sie die Minuteneinstellung mit den Tasten ⊕ & ⊖ an.
7. Drücken Sie die Zeiteinstellungstaste „M“ ein drittes Mal, um die Zeit-/Datumseinstellung zu verlassen.

ANMERKUNG: Die Helligkeit kann nur mit der Fernbedienung eingestellt werden.

// EINSTELLEN DES WOCHENTIMERS

Der Timer erlaubt zwei EIN/AUS-Perioden (M1/M2) für jeden Wochentag und der Timer kann mit dem folgenden Verfahren eingestellt werden:

1. Drücken Sie die Ein-/Aus-Taste, um das Gerät einzuschalten.
2. Halten Sie die „M“-Taste für den Timer-Modus zwei Sekunden lang gedrückt, um auf die Timer-Einstellungen zuzugreifen. Die Einstellungen für die 1. EIN/AUS-Periode (M1) für Montag werden angezeigt, wobei die 1. EIN-Zeit und Stundeneinstellung blinken.
3. Passen Sie die Stundeneinstellung mit den Tasten ⊕ & ⊖ an und drücken Sie die Zeiteinstellungstaste, um die Minuteneinstellung auszuwählen. Während die Minuteneinstellung blinkt, passen Sie die Minuteneinstellung mit den Tasten ⊕ & ⊖ an.
4. Drücken Sie die Time Set-Taste und das Display wechselt zur 1. OFF-Zeiteinstellung.
5. Wiederholen Sie die Schritte 2 und 3, um die 1. AUS-Zeit einzustellen.
6. Drücken Sie die Zeiteinstellungstaste und das Display wechselt zur 2. EIN/AUS-Periode (M2) mit der angezeigten 2. EIN-Zeiteinstellung.
7. Wiederholen Sie die Schritte 2 bis 5, um die 2. EIN/AUS-Periode einzustellen.
8. Der Bildschirm wechselt zur 1. EIN/AUS-Periode (M1) für Dienstag und die Einstellung der 1. EIN-Zeit wird angezeigt.
9. Wiederholen Sie die Schritte 2 bis 8 für die Einstellungen von Dienstag bis Sonntag.
10. Nachdem Sie die Einstellungen für Sonntag bestätigt haben, verlassen Sie die Timer-Einstellungen, indem Sie die Fernbedienung 10 Sekunden lang nicht benutzen, dann wechselt das Gerät in den normalen Betriebsmodus.
11. Um die Timer-Einstellungen zu aktivieren, drücken Sie die Timer-Modus-Taste, bis das Timer-Symbol auf dem Bildschirm erscheint.

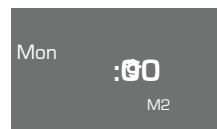
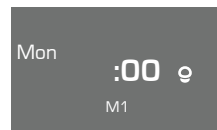
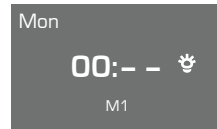

ANMERKUNG: Uhrzeit und Tag müssen eingestellt werden, bevor die Timerfunktion aktiviert werden kann. Das Gerät kann weiterhin normal im Timerbetrieb mit Heizfunktion betrieben werden. Einstellung blinkt, Minuteneinstellung mit den Tasten ⊕ & ⊖ anpassen.

// 10.0 SICHERHEITSUNTERBRECHUNGSSYSTEM

Dieses Produkt verfügt über einen nicht zurücksetzenden Überhitzungsschutz, der einschaltet, wenn die Lufteinlässe oder Auslass blockiert sind. Aus Sicherheitsgründen schaltet der Kamin NICHT automatisch wieder ein, das folgende Verfahren muss durchgeführt werden, bevor der Kamin in Betrieb genommen werden kann.

ANMERKUNG: Der visuelle Effekt bleibt bei aktivierter Stromunterbrechung in Betrieb, nur der Heizlüfter wird ausgeschaltet.

Schalten Sie das Gerät über die Netz- oder Wandsteckdose aus. Lassen Sie das Gerät mindestens 10 Minuten lang ausgeschaltet und vergewissern Sie sich, dass alle Einschränkungen beseitigt sind. Schalten Sie das Gerät ein. Prüfen Sie, ob das Gerät mit den Bedienschaltern eingeschaltet ist. Wiederholen Sie den obigen Vorgang, wenn der Kamin nicht richtig funktioniert. Wenn Sie versuchen, das Gerät einzuschalten, bevor der Sicherheitskreis zurückgesetzt wurde, kann das Gerät einige Zeit ausgeschaltet bleiben. Wenn die Reihenfolge korrekt befolgt wurde und das Gerät immer noch nicht funktioniert, überprüfen Sie die Sicherung in der Wandsteckdose. Wenn dies nicht die Ursache ist, rufen Sie einen Elektriker oder Servicetechniker an.

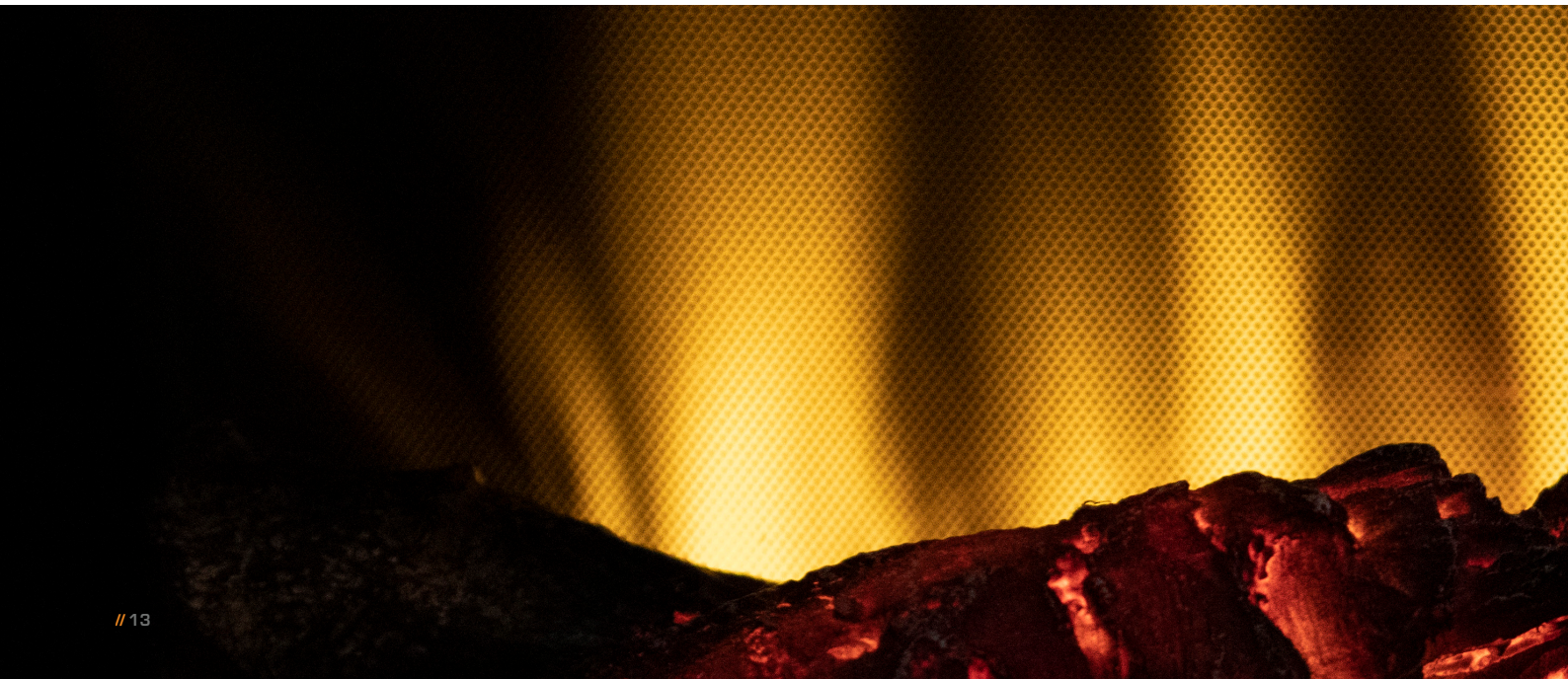

// 11.0 REINIGUNG UND WARTUNG

Trennen Sie den Ofen immer vom Stromnetz, bevor Sie Wartungsarbeiten durchführen.

Verwenden Sie für die allgemeine Reinigung ein weiches Staubtuch – verwenden Sie niemals ätzende Scheuermittel oder Reinigungsmittel. Die Glasscheiben sollten vorsichtig mit einem weichen Tuch gereinigt werden.

Wenden Sie sich im Zweifelsfall an einen qualifizierten Elektriker. Siehe Kapitel 3.0 Gerätedaten für die Spezifikationen der Sicherungen. Verwenden Sie mit Ausnahme von Sicherungen nur Original-Ersatzteile des Herstellers, die bei Ihrem Lieferanten erhältlich sind.

// DAS WECHSELN DER BATTERIE DER FERNBEDIENUNG

Wenn die Batterie schwach wird, verringert sich die Reichweite der Fernbedienung. Ersetzen Sie sie durch zwei (2) neue AAA-Batterien.

1. Öffnen Sie die Batteriefachabdeckung auf der Rückseite der Fernbedienung.
2. Legen Sie zwei neue AAA-Batterien in die Fernbedienung ein.
3. Schließen Sie die Batteriefachabdeckung auf der Rückseite der Fernbedienung.

ANMERKUNG: Bewahren Sie die Batterien außerhalb der Reichweite von Kindern auf.

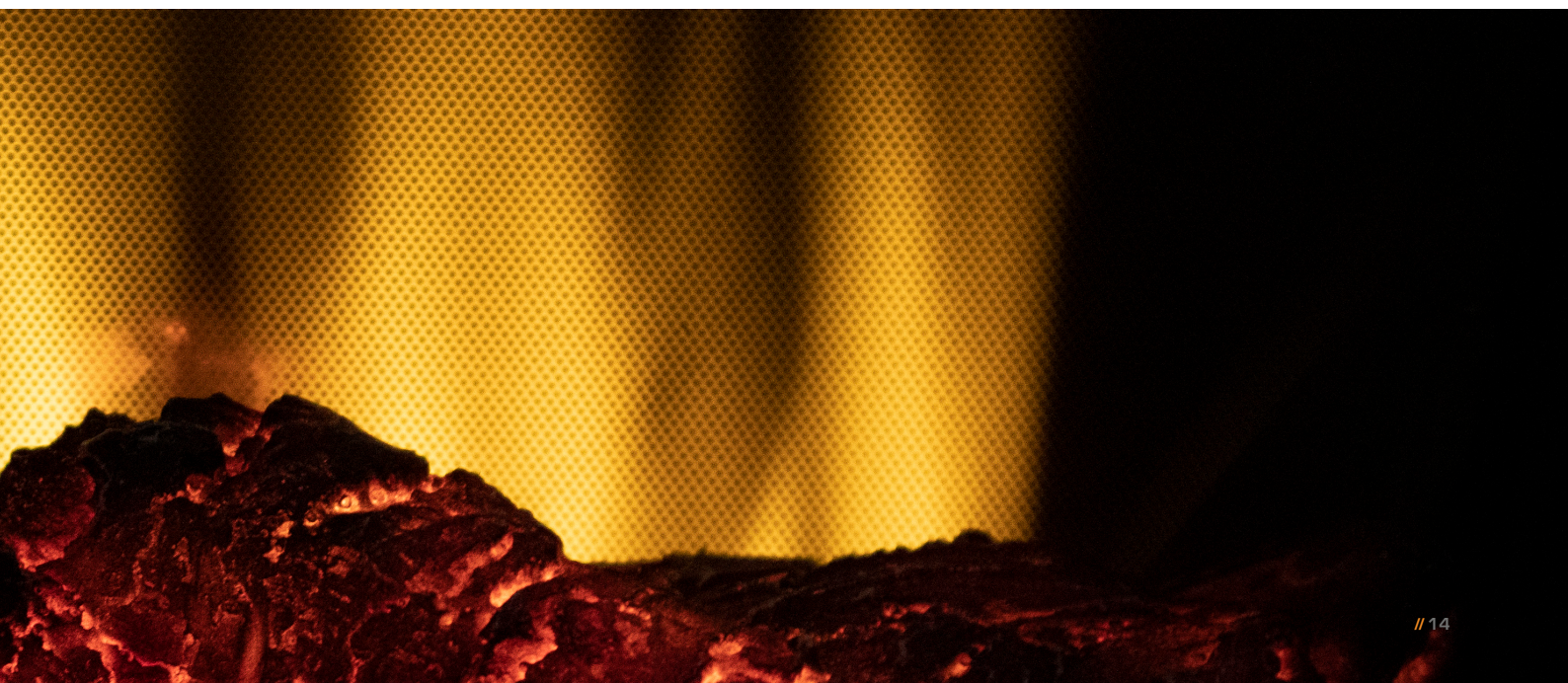

// 12.0 ANLEITUNG ZUR FEHLERBEHEBUNG

Fehler	Lösung
schaltet nicht an	Stellen Sie sicher, dass der Hauptschalter eingeschaltet ist. Ersetzen Sie die Sicherung im Stecker.
gibt keine Wärme ab	Der Kamin ist mit einem Energiesparthermostat ausgestattet. Wenn die Temperatur im Raum höher ist als die gewählte Temperatur am Kamin, verhindert der Thermostat das Einschalten des Kamins. Wenn beispielsweise die Raumtemperatur 22 °C oder höher beträgt und der Kaminofen auf 22 °C eingestellt ist, schaltet sich der Kamin erst ein, wenn die Raumtemperatur unter 22 °C fällt. Wählen Sie in diesem Fall eine höhere Temperatureinstellung als die Raumtemperatur und die Heizung beginnt schaltet ein. Möglicherweise hat die Sicherheitsabschaltung ausgelöst. Schalten Sie das Gerät aus, lassen Sie es 10 Minuten ausgeschaltet und schalten Sie es dann wieder ein.
schaltet sich nach einiger Zeit aus	Stellen Sie sicher, dass die Temperatur nicht auf eine niedrigere Einstellung eingestellt ist. Wenn der Raum warm genug ist, stoppt der Thermostat das Feuer und schaltet die Heizung ein. Prüfen Sie, ob der Schornstein geschlossen ist. Vergewissern Sie sich, dass der Offenstererkennungssensor nicht aktiviert ist.

// 13.0 ERSATZTEILE

Siehe Kapitel 3.0 Gerätedaten für Spezifikationen von Lampen und Sicherungen. Verwenden Sie mit Ausnahme von Lampen und Sicherungen nur Original-Ersatzteile des Herstellers, die bei Ihrem Lieferanten erhältlich sind.

// 14.0 STECKER

Dieses Gerät wird mit einer europäischen Sicherung mit 13 Ampere geliefert. Wenn die Sicherung ersetzt werden muss, muss sie durch eine 13-A-Sicherung ersetzt und der nach BS1362 zugelassen ist. Wenn der Netzstecker aus irgendeinem Grund entfernt/ersetzt wird, notieren Sie dieses bitte.

Die Adern im Netzkabel sind nach folgendem Code gefärbt:

blau	Neutralleiter
braun	Aussenleiter
gr"n/gelb	Schutzleiter

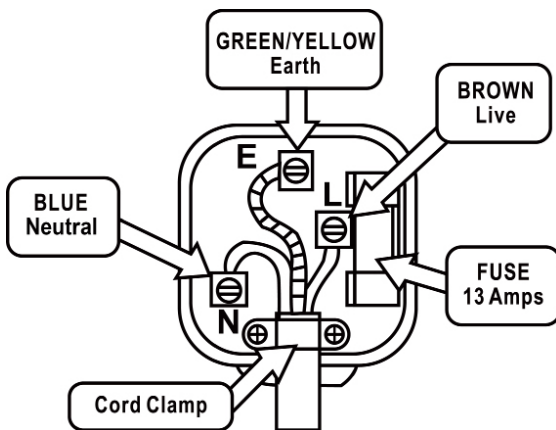

Bitte beachten Sie, dass dies die UK-Version ist.

Da die Farben der Drähte im Netzkabel dieses Geräts möglicherweise nicht mit den Farbmarkierungen der Klemmen in Ihrem Stecker übereinstimmen, gehen Sie wie folgt vor.

Das blaue Kabel muss an die Klemme angeschlossen werden ist mit einem N oder schwarz gekennzeichnet ist farblich. Der braune Draht sollte an die mit einem L markierte oder rot gefärbte Klemme angeschlossen werden. Die grün/gelbe Ader muss an die Erdungsklemme angeschlossen werden, die mit einem E oder mit dem Erdungssymbol gekennzeichnet ist.

ANMERKUNG: Wenn ein geformter Stecker angebracht ist und entfernt werden muss, entsorgen Sie den Stecker und das abgeschnittene Kabel sorgfältig; der Stecker muss zerstört werden, damit er nicht in eine Steckdose gesteckt werden kann. Siehe Abschnitt 3.0, Gerätedaten für Sicherungsspezifikationen. Verwenden Sie mit Ausnahme von Sicherungen nur Original-Ersatzteile des Herstellers, die bei Ihrem Lieferanten erhältlich sind. Es gibt keine internen Teile, die vom Benutzer repariert werden können.

// WARNUNG:

Schließen Sie niemals stromführende oder neutrale Drähte an die Erdungsklemme des Steckers an.

// 15.0 ASHURST ABMESSUNGEN

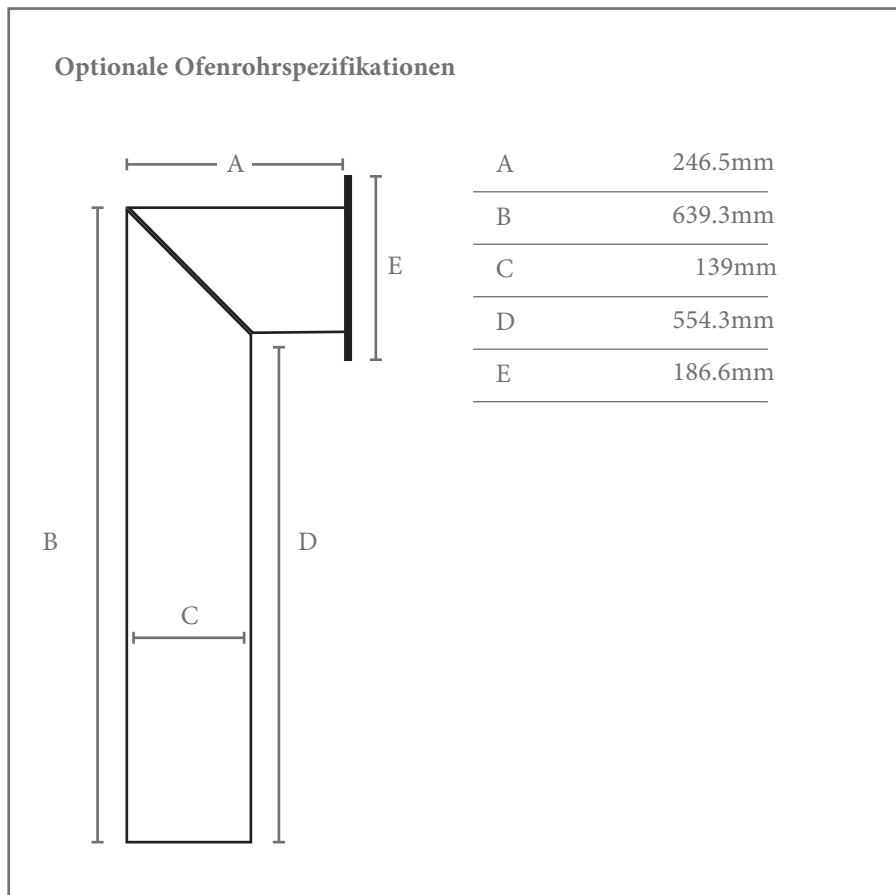
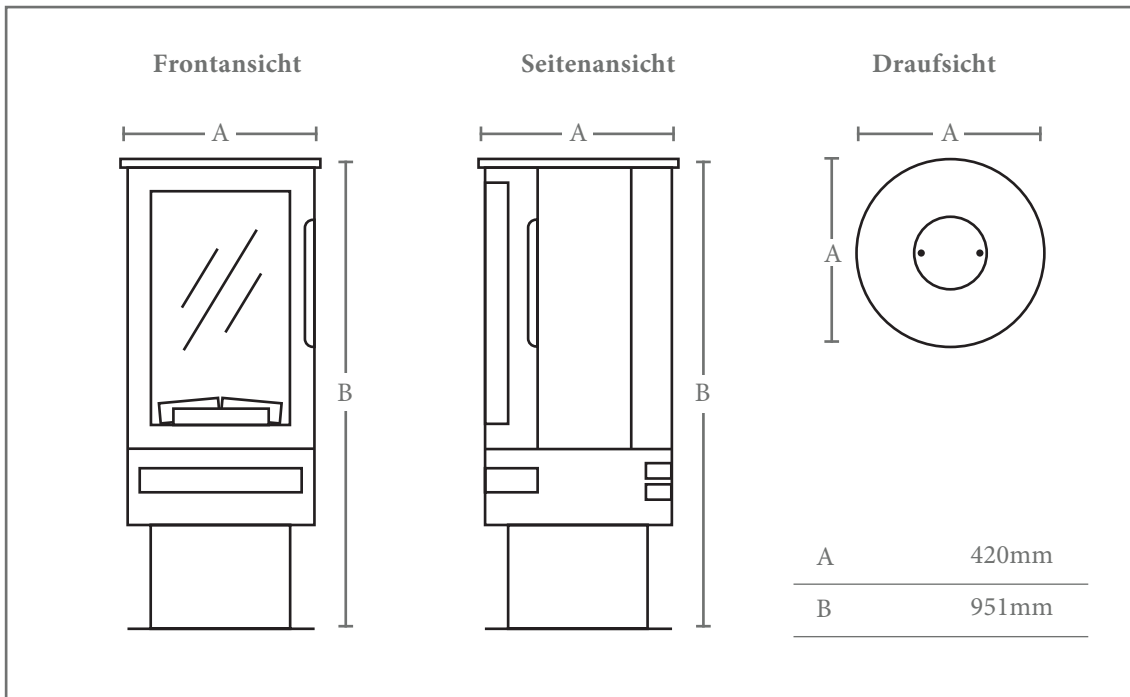

// 16.0 3 JAHRE GARANTIEBEDINGUNGEN

3 JAHRE GARANTIEBEDINGUNGEN

Wir bei Easyhaarden sind so stolz auf Qualität und Leistung, dass jedes elektrische Produkt von British Fires eine 3-jährige Garantie hat, wenn es bei einem autorisierten Händler gekauft wird. Wir bieten eine Standardgarantie von 1 Jahr auf jedes elektrische Produkt, aber um sicherzustellen, dass Ihr Produkt für weitere 2 Jahre abgedeckt ist, ist eine kostenlose Registrierung auf unserer Website erforderlich.

Die vollständigen Garantiebedingungen finden Sie unter www.easyhaarden.nl/garantie.

Alle Geräte müssen in einem gut belüfteten Bereich gemäß den Installationsanweisungen des Herstellers und den geltenden Vorschriften installiert werden. Diese Broschüre ist nur eine Richtlinie und ersetzt nicht die Installationsanleitung, die detailliertere Informationen enthält. Alle unsere Kamine tragen die CE-Zulassung. April 2019. British Fires™

- 1) Für alle Ansprüche, die innerhalb von drei Jahren nach dem Kaufdatum geltend gemacht werden, müssen Sie Ihren Original-Kaufbeleg vorlegen.
- 2) Alle Geräte müssen gemäß den Anweisungen des Herstellers installiert und verwendet werden.
- 3) Der/die Kauf(e) muss/müssen über einen autorisierten Fachhändler/Einzelhändler getätigt werden.

Hinweis: Alle Verbrauchsmaterialien wie Keramik, Kohle, Kiesel, Holzscheite, Rinde, Kristalle, Rückwände fallen nicht unter die 3-Jahres-Garantie.

Während der Garantiezeit wird jedes Gerät oder Teil, das nachweislich defekt oder fehlerhaft in der Verarbeitung ist, repariert oder ersetzt, ohne dass Material und Arbeit in Rechnung gestellt werden, vorausgesetzt, wir haben die Reparatur oder den Austausch genehmigt oder durchgeführt.

Die Kosten Dritter, die Arbeiten am Gerät vornehmen oder Teile montieren, übernehmen oder erstatten wir nicht, es sei denn, wir haben diese Arbeiten vor Ausführung genehmigt.

Die Garantiezeit verlängert sich nicht, auch wenn wir ein Gerät oder Teil reparieren oder ersetzen.

ANSPRUCH EINREICHEN:

Wenn Sie unsere Garantie in Anspruch nehmen möchten und alle Bedingungen für Ihr Produkt erfüllt sind, senden Sie bitte die folgenden Informationen zu Händen der Kundendienstabteilung unter der unten angegebenen Adresse.

Der Garantieschein kann über www.easyhaarden.nl/garantie eingereicht werden

E-mail: garantie@easyhaarden.nl

Erforderliche Angaben:

- 1) Name, vollständige Adresse mit Postleitzahl und Telefonnummer.
- 2) eine Kopie Ihres Kaufbelegs (z. B. Kaufbeleg oder Kontoauszug). Bitte beachten Sie: Ihre gesetzlichen Rechte bleiben hiervon unberührt.



Elektroaltgeräte dürfen nicht mit dem Hausmüll entsorgt werden. Bitte recyceln Sie, wo Einrichtungen vorhanden sind. Wenden Sie sich an Ihre Gemeindeverwaltung oder Ihren Händler, um Ratschläge zum Recycling zu erhalten. Da unsere Politik auf kontinuierliche Verbesserung und Entwicklung ausgerichtet ist. Wir hoffen auf Ihr Verständnis, dass wir uns das Recht vorbehalten, Details und/oder Spezifikationen ohne Vorankündigung zu ändern.



CE



Dieses Gerät ist nur für gut isolierte Räume oder den gelegentlichen Gebrauch geeignet. Hinweis: Sofern nicht anders angegeben, liegen alle Rechte, einschließlich Urheberrecht, an Text, Bildern und Layout dieser Broschüre bei British Fires. Sie dürfen den Inhalt ohne die vorherige schriftliche Zustimmung von British Fires nicht kopieren oder verändern. © 2019 British Fires

Von dieser Anleitung abgedecktes Modell:

Ashurst
Elektrischer Kamin

HS93381CR

HS93381LR

Alle Anleitungen sind dem Benutzer zur Aufbewahrung zu übergeben.
Überarbeitung A - 10/19

Easyhaarden
Hasellager 3
6631 BV Horssen
Dies ist keine Besuchsadresse.
Telefon: 0487782540
www.easyhaarden.nl
E-Mail:
info@easyhaarden.nl