

Silverton

Optimyst® | 230V/50Hz | 60 Watt



Sie schätzen Ihren vorhandenen Kamin oder Ofen, nutzen ihn aber nicht? Der Silverton ist ein intelligentes und kompaktes elektrisches Kaminfeuer, das Ihren Holz- oder Gaskamin wiederbeleben kann. Dank seiner glühenden Holzscheite und der Flammen aus kaltem Wasserdampf und der LEDs kann das Genießen Ihres Kamins wieder ein angenehmes und nachhaltiges Erlebnis sein.

- Kompakter, freistehender Kamin
- Auch als Einsatz für stillgelegte Kamine geeignet
- Glühendes Holzscheit-Set mit LED-Beleuchtung zur individuellen Dekoration
- Inklusive glühendem Aschebett unter dem Feuerkorb



Konfigurationen anzeigen
Rundumsicht.



Flammeneffekt
Überraschend durch schwebenden Flammen- und Raucheffekt und variable Flammenintensität.



Flammen zu jeder Jahreszeit

Genießen Sie 365 Tage im Jahr den einzigartigen Charme eines Kamins mit den Flammen ohne Hitze.



Flammentechnologie
Optimyst®-Flammentechnologie, Flammenmuster durch kalten Wasserdampf.



LED-Beleuchtung

Flammen und Lampen verwenden energieeffiziente LEDs, die keine Wartung benötigen und separat brennen können.



Multifunktions-Fernbedienung

Steuern Sie alle Funktionen des Kamins bequem von Ihrem Stuhl aus.



Plug and Play

Einfach an eine Standardsteckdose anschließen für sofortige Atmosphäre.



Installation

Freistehendes Modell.

Silverton

Maße

Alle Maße sind in mm

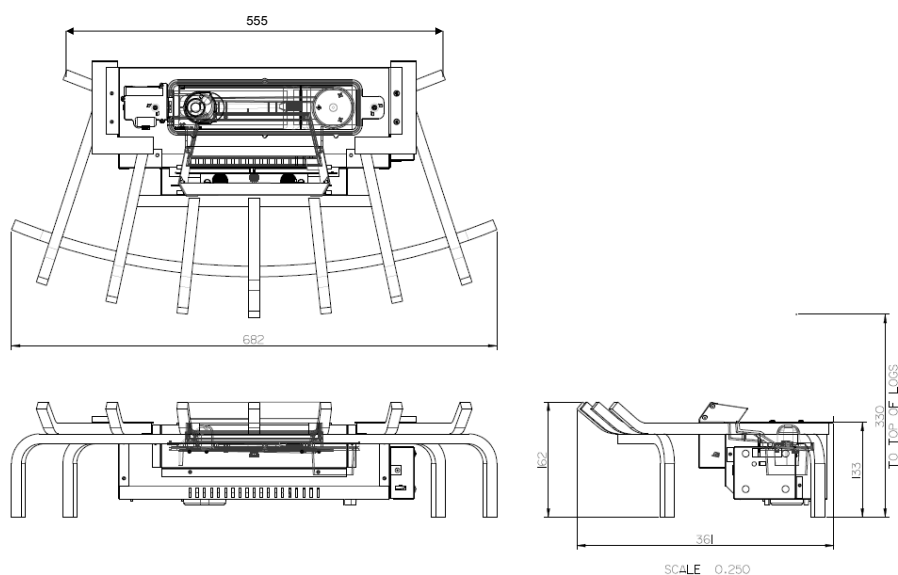

		Silverton
Allgemeine Spezifikationen	Kaminsystem	Optimyst®
	Artikelnummer	204554
	EAN-Code	5011139204554
	Modell	Freestanding
	Feuersicht	3-seitig
	Farbe	Schwarz
	Dekoration / Feuerbett	Logset
Produktgröße	Maße Feuersicht (B x H) (cm)	22x20
	Außenmaße BxHxT (cm)	68,2x33x36,1
Funktionen	Heizleistung	Nein
	Thermostat	Nein
	Fernbedienung	Ja
	Manuelle Steuerung direkt am Kamin möglich ja / nein	Ja
	Lichtmodul	LED
	Soundmodul	Nein
	Einstellungen Farbeffekte	Nein
Stromverbrauch	Heizstufe 1 in W	-
	Heizstufe 2 in W	-
	Flammenbetrieb in W	60W
	Max. Stromverbrauch	60W
Netzspannung	Netzspannung/elektrische Frequenz	230V/50Hz
Spezifikationen:	Produktgewicht in Kg	10
	Länge des Kabels	1,5 m
	Garantie	2 Jahre

Haftungsausschluss

Wir haben diese Broschüre mit der größtmöglichen Sorgfalt zusammengestellt. Es ist möglich, dass die Informationen in dieser Broschüre nicht genau dargestellt bzw. geändert oder ergänzt worden sind. Der Inhalt dieser Broschüre ist vorbehaltlich Änderungen. Glen Dimplex ist nicht verantwortlich für die ergriffenen Maßnahmen und Entscheidungen über Ergebnisse, die ausschließlich auf den in dieser Broschüre enthaltenen Informationen basieren.