

# WICHTIGE ANWEISUNGEN & BETRIEBSANLEITUNG

## EF23T/EF26T/EF28T/EF30T/EF33T/EF33WT

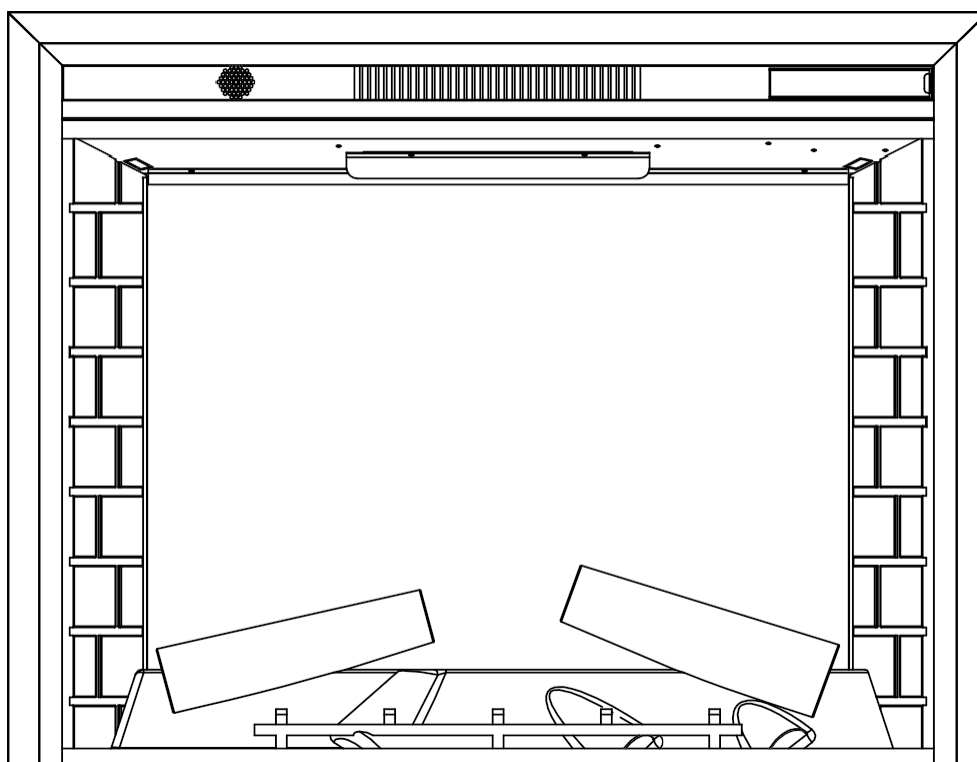

### ⚠️ WARNUNG

**Lesen Sie** die gesamte **B e d i e n u n g s a n l e i t u n g**, einschließlich **aller Sicherheitshinweise**, bevor Sie das Gerät **anschießen** oder **benutzen**. Andernfalls kann es zu **Bränden, Stromschlägen** oder **schweren Verletzungen** kommen.

### ⚠️ VORSICHT

**Bewahren Sie diese Bedienungsanleitung** zum späteren Nachschlagen auf. Wenn Sie dieses Produkt verkaufen oder verschenken, **stellen Sie sicher, dass dieses Handbuch dem Produkt beiliegt**.

**KEINE ENTLÜFTUNG ERFORDERLICH**  
220V AC; 50 Hz; 1500 Watt

# INHALT

<b>Wichtige Sicherheitsinformationen .....</b>	<b>3</b>
<b>Vorbereitung .....</b>	<b>5</b>
<b>Produkt Abmessung .....</b>	<b>6</b>
<b>Montage .....</b>	<b>7</b>
<b>Informationen zur Batterie .....</b>	<b>7</b>
<b>Betrieb.....</b>	<b>8</b>
<b>Bedienfeld .....</b>	<b>9</b>
<b>Fernsteuerung .....</b>	<b>10</b>
<b>Pflege und Wartung.....</b>	<b>11</b>
<b>Schematisches Diagramm.....</b>	<b>12</b>
<b>FAQ - Häufig gestellte Fragen.....</b>	<b>13</b>
<b>Leitfaden zur Fehlersuche .....</b>	<b>14</b>
<b>Eingeschränkte Garantie .....</b>	<b>15</b>
<b>Kundenbetreuung.....</b>	<b>15</b>

# WICHTIGE SICHERHEITSINFORMATIONEN!

## WARNUNG



**Lesen Sie alle Anweisungen, bevor Sie dieses Heizgerät einbauen oder benutzen!**

Dieses Heizgerät ist **heiß, wenn es in Betrieb ist**. Um Verbrennungen zu vermeiden, darf die bloße Haut **nicht mit heißen** Oberflächen in Berührung kommen.

Halten Sie **brennbare Materialien** wie Möbel, Kissen, Bettzeug, Papier, Kleidung und Vorhänge mindestens **0,9 m (3 Fuß)** von der **Vorderseite des Heizgeräts** entfernt sein, und **halten Sie sie von den Seiten und der Rückseite fern**.

- **Äußerste Vorsicht** ist geboten, wenn ein Heizgerät in der Nähe von **Kindern** oder **Behinderten** verwendet wird und wenn das Heizgerät **in Betrieb und unbeaufsichtigt ist**.
- Betreiben **Sie KEIN** Heizgerät, wenn es eine Fehlfunktion aufweist. Trennen Sie die Stromzufuhr an der Service-Tafel und lassen Sie das Heizgerät vor der Wiederverwendung von einem seriösen Elektriker geprüft werden.
- **NICHT** im Freien verwenden
- Um das Heizgerät abzuschalten, schalten Sie die Bedienelemente aus und schalten Sie den Strom zum Heizkreislauf an der Hauptschalttafel ab (oder betätigen Sie den internen Trennschalter, falls vorhanden).

Führen Sie keine Fremdkörper in die Lüftungs- oder Abluftöffnungen ein, da dies zu einem elektrischen Schlag oder Brand führen oder das Heizgerät beschädigen kann.

- Um einen möglichen Brand zu verhindern, **dürfen** die Luftein- und -auslässe in keiner Weise blockiert werden.
- Ein Heizgerät hat **heiße und lichtbogen- oder funkenbildende Teile im Inneren**. Verwenden **Sie ihn NICHT** in Bereichen, in denen **Benzin, Farbe oder entflammbare Flüssigkeiten** verwendet oder gelagert werden.
- **Verwenden Sie dieses Heizgerät nur wie in diesem Handbuch beschrieben. Jede andere Verwendung, die nicht vom Hersteller empfohlen wird, kann zu Bränden, Stromschlägen oder Verletzungen führen.**
- Dieses Heizgerät kann mit einem akustischen oder optischen Alarm ausgestattet sein, der davor warnt, dass Teile des Heizgeräts übermäßig heiß werden. Wenn der Alarm ertönt (oder aufleuchtet), schalten Sie das Heizgerät sofort aus und suchen Sie nach Gegenständen auf oder neben dem Heizgerät, die den Luftstrom blockiert haben oder auf andere Weise hohe Temperaturen verursacht haben könnten. **BETREIBEN SIE DAS HEIZGERÄT NICHT, WENN DER ALARM ERTÖNT (ODER AUFLEUCHTET).**
- "SPEICHERN SIE DIESE ANWEISUNGEN"

Dieses Heizgerät ist für den Betrieb mit 220 Volt vorgesehen. Das Kabel hat einen Stecker wie in der Abbildung unten gezeigt. Für den Anschluss von dreiflügeligen geerdeten Steckern an zweischlitze Steckdosen ist ein Adapter erhältlich, der unter C abgebildet ist. Die grüne Erdungslasche des Adapters muss an eine permanente Erdung angeschlossen werden, z. B. an eine ordnungsgemäß geerdete Steckdose. Der Adapter sollte nicht verwendet werden, wenn eine geerdete Steckdose mit drei Schlitzen vorhanden ist.

## Wichtige Anweisungen

- Lesen Sie alle Anweisungen, bevor Sie dieses Heizgerät installieren oder verwenden.
- Dieses Heizgerät ist im Betrieb heiß. Um Verbrennungen zu vermeiden, darf die bloße Haut keine heißen Oberflächen berühren. Bewahren Sie brennbare Materialien wie Möbel, Kissen, Bettwäsche usw.
- Papier, Kleidung usw. und Fahrräder in einem Abstand von mindestens 0,9 m von der Vorderseite des Geräts entfernt aufstellen und von den Seiten und der Rückseite entfernen.
- Äußerste Vorsicht ist geboten, wenn ein Heizgerät von oder in der Nähe von Kindern oder Behinderten verwendet wird und wenn das Heizgerät in Betrieb und unbeaufsichtigt bleibt.
- Betreiben Sie eine Heizung nach Störungen nicht. Trennen Sie die Stromversorgung am Wartungspanel und lassen Sie das Heizgerät von einem seriösen Elektriker überprüfen, bevor Sie es erneut verwenden.
- Nicht im Freien verwenden.
- Um das Gerät abzuschalten, schalten Sie es aus und unterbrechen Sie die Stromversorgung des Hauptanschlusses (oder schalten Sie den internen Unterbrecher ein, falls vorhanden).
- Führen Sie keine Fremdkörper in die Lüftungs- oder Abluftöffnung ein und lassen Sie sie nicht in diese eindringen, da dies zu Stromschlägen oder Bränden führen oder das Heizgerät beschädigen kann.
- Um einen möglichen Brand zu vermeiden, blockieren Sie auf keinen Fall die Lufteinlässe oder Luftauslässe.
- Ein Heizgerät hat heiße Teile und im Inneren bilden sich Lichtbögen oder Funken. Nicht in Bereichen verwenden, in denen Benzin, Farbe oder brennbare Dämpfe oder Flüssigkeiten verwendet oder gelagert werden.
- Benutzen Sie dieses Heizgerät nur wie in dieser Anleitung beschrieben. Jede andere vom Hersteller nicht empfohlene Verwendung kann zu Bränden, Stromschlägen oder Verletzungen von Personen führen.
- Dieses Heizgerät kann über einen akustischen oder visuellen Alarm verfügen, um zu warnen, dass Teile des Heizgeräts übermäßig heiß werden. Wenn der Alarm ertönt (oder aufleuchtet), schalten Sie die Heizung sofort aus und überprüfen Sie alle Gegenstände auf oder neben der Heizung, die möglicherweise den Luftstrom blockiert oder auf andere Weise Temperaturen verursacht haben. Betreiben Sie das Heizgerät nicht, während der Alarm (oder das Leuchtmittel) ertönt.
- Anleitung aufbewahren
- Diese Heizung wird mit 220 Volt betrieben. Das Kabel verfügt über einen Stecker, wie unten gezeigt.

- Ein Adapter, wie unter C angegeben, ist für den Anschluss von dreiamigen Steckdosen an zwei Steckdosen verfügbar. Die grüne Bodenplatte, die aus dem Adapter herausragt, muss mit einem permanenten Solarmodul verbunden sein, wie z.B. einer korrekt montierten Bodenplatte. Der Adapter sollte nicht verwendet werden, wenn eine Dreifachsteckdose vorhanden ist.

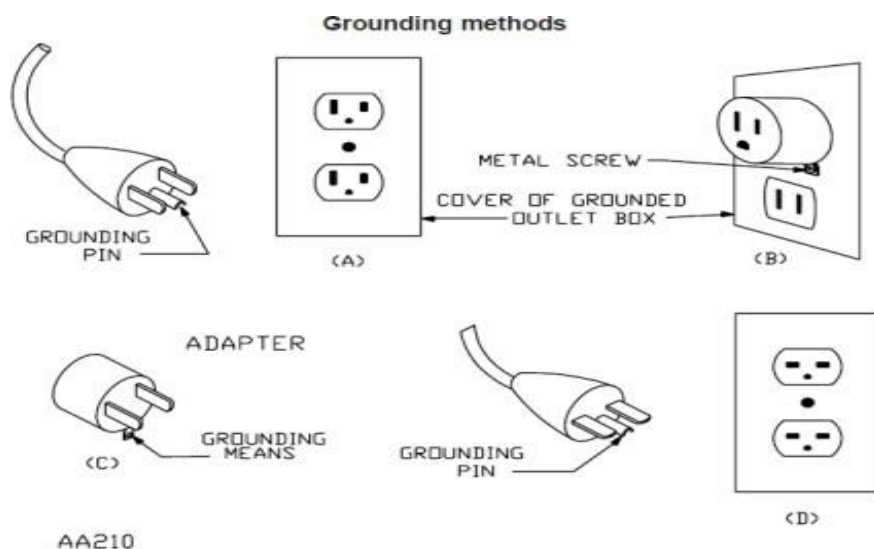

# VORBEREITUNG



Benutzen Sie diesen ElektroKamin **NICHT**, wenn irgendein Teil **unter Wasser** gestanden hat. Wenden Sie sich sofort an einen qualifizierten **Service-Techniker**, um die elektrische Anlage zu überprüfen und ggf. zu ersetzen. Halten Sie die **Plastikverpackung von Kindern** fern.

Auspacken des elektrischen Kamins. Nehmen Sie alle Teile und Beschläge aus dem Karton und legen Sie sie auf eine saubere, weiche und trockene Unterlage. Überprüfen Sie die Teileliste, um sicherzustellen, dass nichts fehlt. Entsorgen Sie das Verpackungsmaterial ordnungsgemäß. Bitte recyceln Sie es nach Möglichkeit. Bewahren Sie die Originalverpackung für den zukünftigen Transport und/oder die Lagerung auf.

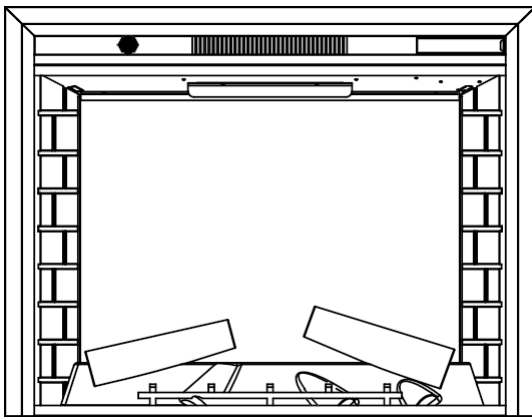

Feuerbüchse X 1 Stück

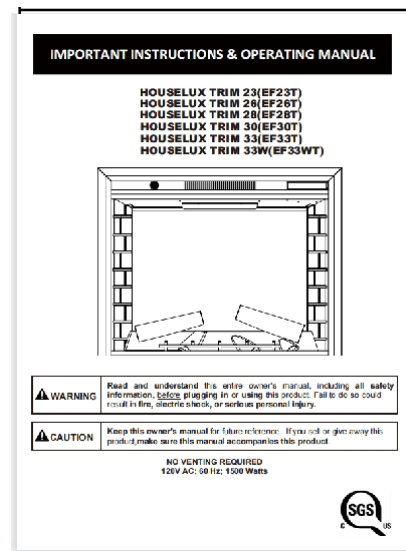

Benutzerhandbuch x1 Stück

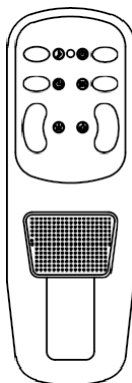

Fernbedienungshandgerät x1 Stück

# PRODUKTABMESSUNGEN

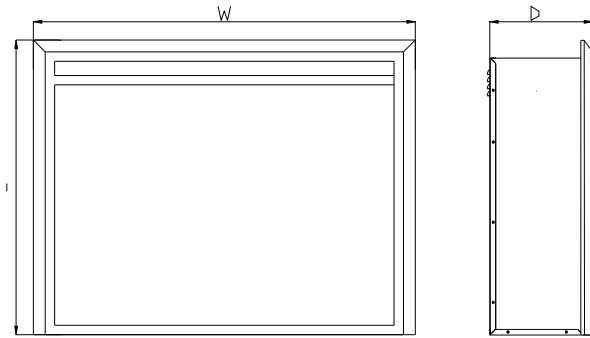

Kamineinsatz

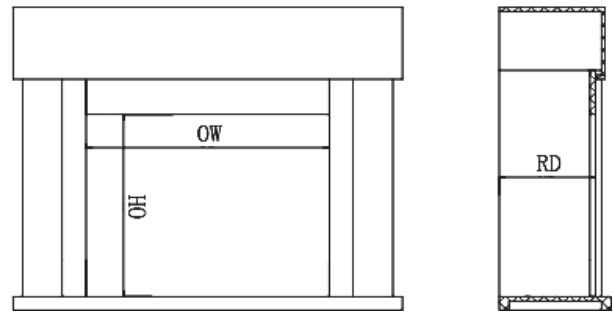

Kaminmantel

Einheiten: **Zoll**

Modell	Breite einfügen (IW)	Einsatzhöhe (IH)	Einsatztiefe (ID)
EF23T	21.95	19.61	7.70
EF26T	25.30	19.92	7.70
EF28T	27.11	23.43	7.70
EF30T	29.59	23.43	7.70
EF33T	32.23	26.02	7.70
EF33WT	32.23	19.61	7.70

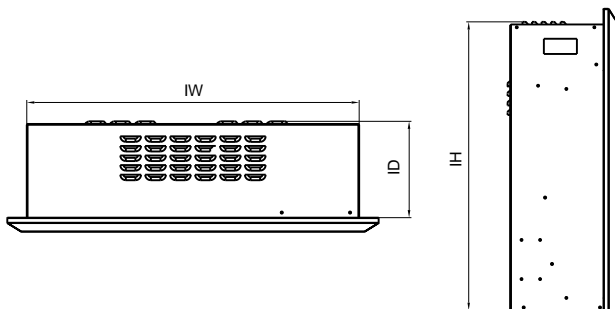

Kamineinsatz Größe

Einheiten: **mm**

Modell	Breite {W}	Höhe {H}	Tiefe {D}	Größe der Mantelöffnung angeben		Hinweis auf die Mindesttiefe des Mantels {RD}
				Breite {OW}	Höhe {OH}	
EF23T	644	531	224.6	566-568	506-508	215-220
EF26T	729	539	224.6	650-652	516-518	215-220
EF28T	775	628	224.6	699-701	603-605	215-220
EF30T	838	628	224.6	762-764	603-605	215-220
EF33T	905	694	224.6	828-830	671-673	215-220
EF33WT	905	531	224.6	828-830	508-510	215-220

Einheiten: **Zoll**

Modell	Breite {W}	Höhe {H}	Tiefe {D}	Größe der Mantelöffnung angeben		Hinweis auf die Mindesttiefe des Mantels {RD}
				Breite {OW}	Höhe {OH}	
EF23T	25.4	20.9	8.84	22.3-22.4	19.9-20.0	8.5-8.7
EF26T	28.7	21.2	8.84	25.6-25.7	20.3-20.4	8.5-8.7
EF28T	30.5	24.7	8.84	27.5-27.6	23.7-23.8	8.5-8.7
EF30T	33.0	24.7	8.84	30.0-30.1	23.7-23.8	8.5-8.7
EF33T	35.6	27.3	8.84	32.6-32.7	26.4-26.5	8.5-8.7
EF33WT	35.6	20.9	8.84	32.6-32.7	20.0-20.1	8.5-8.7

# MONTAGE

Ziehen Sie **IMMER** den Netzstecker dieses Kaminofens, bevor Sie ihn zusammenbauen oder reinigen, oder bevor Sie ihn an einem anderen Ort aufstellen.

Andernfalls besteht die Gefahr eines **elektrischen Schlages**, eines **Brandes** oder von **Personenschäden**.



Halten Sie **Vorhänge** und andere **Einrichtungsgegenstände** mindestens **0,9 m** von der **Vorderseite** und den **Seiten** des elektrischen Kamins entfernt.

**NACH dem Einbau** ist darauf zu achten, dass zwischen der **Innenseite** und der Außenseite ein **Belüftungsraum von  $\geq 0,004 \text{ m}^2$**  vorhanden ist.

Ihr neuer Elektrokamin kann praktisch überall in Ihrer Wohnung installiert werden. Achten Sie jedoch bei der Wahl des Aufstellungsortes darauf, dass die allgemeinen Hinweise beachtet werden. Die besten Ergebnisse erzielen Sie, wenn Sie den Kamin außerhalb des direkten Sonnenlichts installieren. Der Stromanschluss muss vor der Fertigstellung entweder fertiggestellt oder in den Elektrokamin eingebaut werden, um einen Umbau zu vermeiden.

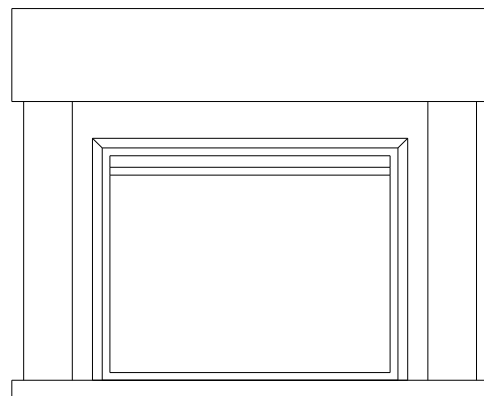
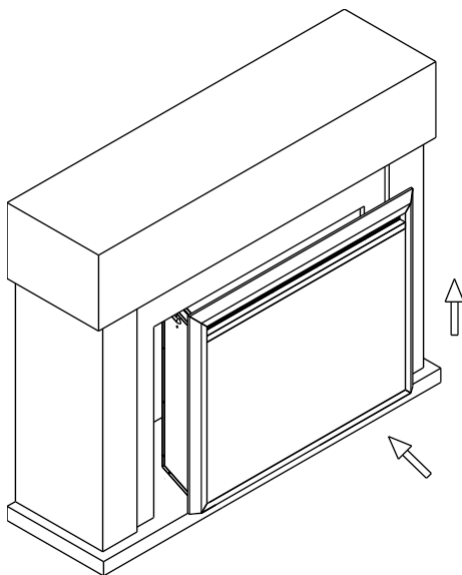

Wenn Sie den Einsatz in den Kamin einsetzen, darf die Unterseite des Einsatzes den Kamin nicht berühren, um Kratzer zu vermeiden.

## BATTERIEWECHSEL

**HINWEIS:** Die Batterien sind nicht im Lieferumfang der Fernbedienung enthalten. **HINWEIS:** Mischen Sie nicht alte und neue Batterien. Mischen Sie keine Alkaine-, Standard-(Kohle-Zink-) oder wiederaufladbare (Nicad-, Nimh-, usw.) Batterien.



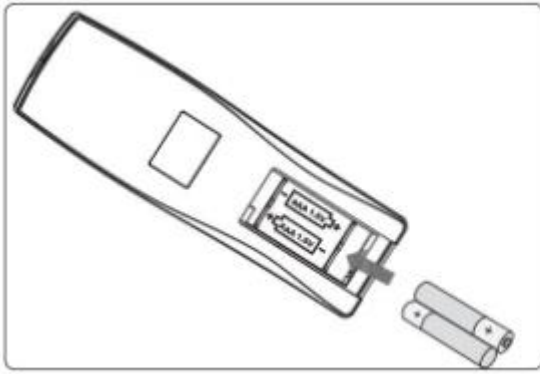

#### Achtung:

- Kaufen Sie immer die richtige Batteriegröße und -qualität, die für den beabsichtigten Verwendungszweck am besten geeignet ist.
- Ersetzen Sie alle Batterien eines Satzes gleichzeitig
- Reinigen Sie die Batteriekontakte und auch die des Geräts vor dem Batterieeinbau
- Stellen Sie sicher, dass die Batterien hinsichtlich der Polarität (+ und -) richtig eingelegt sind.
- Entfernen Sie die Batterien aus Geräten, die über einen längeren Zeitraum nicht verwendet werden sollen
- Entfernen Sie verbrauchte Batterien umgehend

## BETRIEB



**Lesen Sie die gesamte Bedienungsanleitung, einschließlich aller Sicherheitshinweise, bevor Sie das Gerät anschließen oder benutzen.** Bei Nichtbeachtung besteht die Gefahr eines **elektrischen Schlages, eines Brandes, schwerer Verletzungen oder des Todes.**

### Strom

Vergewissern Sie sich, dass der Netzschalter auf dem Bedienfeld in der Position OFF steht. Stecken Sie das Netzkabel in eine 220~240 Volt 15 Ampere Steckdose (siehe **WICHTIGE SICHERHEITSHINWEISE** auf den **Seiten 3 und 4**). Vergewissern Sie sich, dass die Steckdose in gutem Zustand ist und der Stecker nicht lose ist. Überschreiten Sie **NIEMALS** die maximale Amperezahl für den Stromkreis. Schließen Sie **KEINE** anderen Geräte an denselben Stromkreis an.

### Temperaturbegrenzungssteuerung

Dieses Heizgerät ist mit einer Temperaturbegrenzungssteuerung ausgestattet. Sollte das Heizgerät eine unsichere Temperatur erreichen, schaltet es sich automatisch aus. Zum Zurücksetzen:

1. Ziehen Sie das Netzkabel aus der Steckdose.
2. Stellen Sie den Netzschalter am BEDIENFELD auf OFF. **Warten Sie mindestens 5 Minuten.**
3. Überprüfen Sie den Kamin, um sicherzustellen, dass keine Entlüftungsöffnungen blockiert oder mit Staub oder Flusen verstopft sind. Falls dies der Fall ist, reinigen Sie die Entlüftungsbereiche mit einem Staubsauger.
4. Stellen Sie den Netzschalter auf AUS und stecken Sie das Netzkabel wieder in die Steckdose.
5. Wenn sie sich wieder ausschaltet, **ziehen Sie sofort den Stecker der Heizung heraus!** Lassen Sie die Steckdosen, die Verkabelung und den Unterbrecherkasten von einem Fachmann überprüfen. Führen Sie notwendige Reparaturen durch, bevor Sie das Heizgerät benutzen.

### Heizungsleistung

Maximale Heizleistung: 1500W (5000BTU); Maximale Heizfläche: 400 Quadratfuß.

## Operation

Lesen Sie vor der Inbetriebnahme die **WICHTIGEN SICHERHEITSHINWEISE** auf den **Seiten 3 und 4**.



Wenn das Heizgerät zum ersten Mal eingeschaltet wird, kann ein leichter Geruch wahrnehmbar sein. Das ist normal  
**HINWEIS:** und sollte nicht mehr auftreten, es sei denn, das Heizgerät wird über einen längeren Zeitraum nicht benutzt.

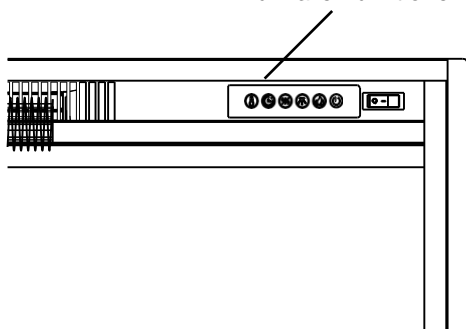

Öffnen Sie eine Tür auf der oberen rechten Seite, um alle Funktionen zu bedienen



## Steuerung

Befindet sich an der rechten und oberen Seitenwand des Kamins.

BUTTON	NAME	FUNKTION
	<b>NETZSCHALTER</b>	Schalten Sie die Hauptstromversorgung ein. Es ertönt ein langer "Piepton", wenn der Schalter auf Position "I" gestellt wird. <b>Hinweis:</b> Die Fernbedienung verliert den Speicher für die Funktionseinstellungen, wenn der Schalter auf Aus-Position "0" gestellt wird.
	<b>FLAME</b>	Die Flamme wird zyklisch geschaltet L1 - L2 - L3 - L4 - L5-Flamme aus. L1 ist die kleinste Flamme, L5 ist die größte Flamme.
	<b>HEIZUNG</b>	Das Heizgerät schaltet zwischen Niedrig - Hoch - Heizgerät Aus um. Sie werden sehen, dass die Kontrollleuchte auf der rechten Seite des Flammenbretts aufleuchtet. 5 Sekunden später erlischt die Kontrollleuchte. Niedrig: (LO) Hoch: (HI) <b>Anmerkung:</b> <ol style="list-style-type: none"><li>Der Kamin kann auch ohne Heizung verwendet werden.</li><li>Ob die Heizung funktioniert, hängt davon ab, ob die vom Thermostat eingestellte Temperatur höher ist als die Umgebungstemperatur.</li><li>Das Gebläse arbeitet ca. 10s vor der Heizung und schaltet sich ca. 10s später als die Heizung ab.</li></ol>

	<b>Lautsprecher</b>	Der Holzschicht-Lautsprecher kann den Effekt des echten Holzfeuers erzeugen. Drücken Sie beim ersten Mal, um den Holzschicht-Lautsprecher einzuschalten, Drücken Sie ein zweites Mal, um den Protokolllautsprecher auszuschalten.
	<b>TOP LIGHT</b>	Es gibt drei Farben zur Auswahl. Drücken Sie das erste Mal für die Farbe Orange, Drücken Sie das zweite Mal für die blaue Farbe, drücken Sie das dritte Mal für die violette Farbe.
	<b>TIMER</b>	Dieser Kamin ist mit einer Zeitschaltuhr ausgestattet, die von 1 bis 9 Stunden (1H, 2H, ...9H, Off auf dem LCD-Display angezeigt), berühren Sie die Taste einmal für jede 1h Erhöhung.

## Fernsteuerung

Der Netzschalter des Bedienfelds muss eingeschaltet sein, damit die Fernbedienung verwendet werden kann.

**HINWEIS:** Richten Sie die Fernbedienung auf den **Fernbedienungsempfänger**. Achten Sie darauf, dass Sie bei **jedem Tastendruck einen Piepton hören!** Wenn nicht, **reagiert** der Kamin **nicht** auf das Signal.

**HINWEIS** Die Bedienung aller Funktionen ist dieselbe wie die der Tasten am Kamin.

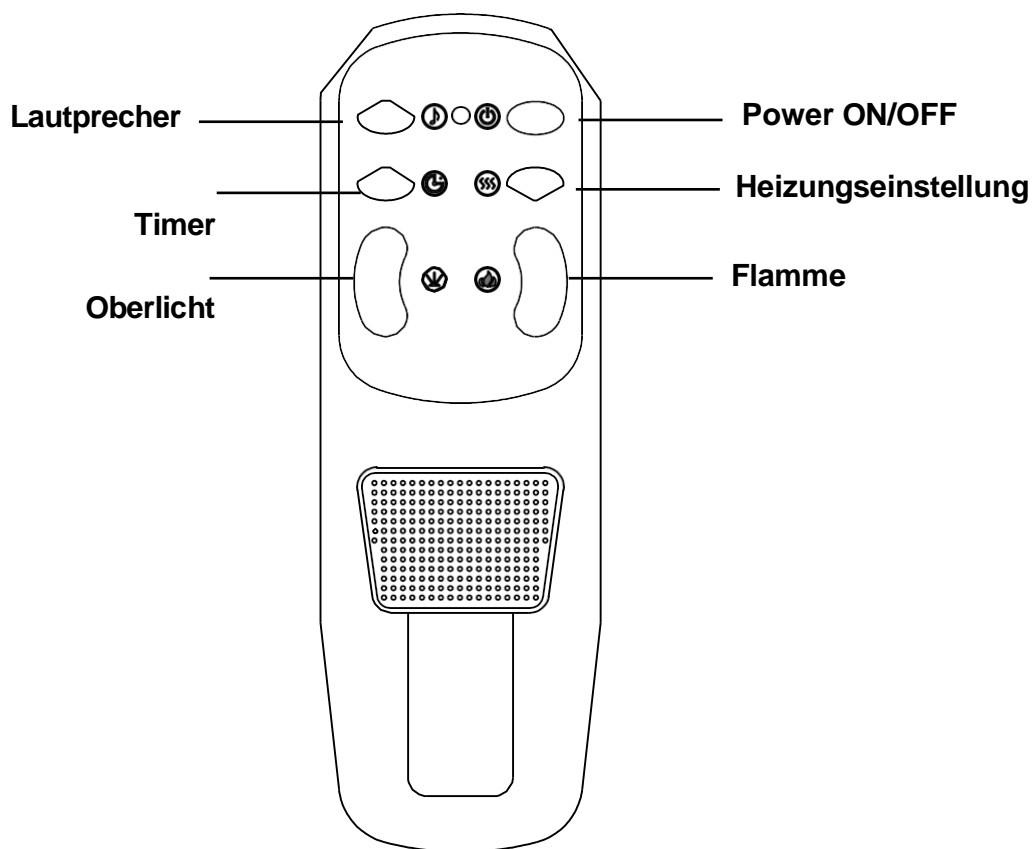

# PFLEGE UND WARTUNG



Schalten Sie den Kamin **IMMER AUS** und **ziehen Sie den Netzstecker aus der Steckdose**, bevor Sie den Kamin reinigen, warten oder bewegen. Bei Nichtbeachtung besteht die Gefahr eines **elektrischen Schlags, eines Brands oder von Verletzungen**.

## Reinigung



**NIEMALS in Wasser tauchen** oder **mit Wasser bespritzen**. Andernfalls besteht die Gefahr eines **elektrischen Schlages, eines Brandes oder von Personenschäden**.

### **Metall**

: Polieren Sie mit einem weichen Tuch, das mit einem Produkt auf Zitrusölbasis leicht angefeuchtet ist.

- Verwenden Sie **KEINE** Messingpolitur oder Haushaltsreiniger, da diese Produkte die Metallverkleidung beschädigen.

### **Glas:**

- Verwenden Sie einen hochwertigen Glasreiniger und trocknen Sie ihn gründlich mit einem Papiertuch oder fusselfreien Tuch ab.
- Verwenden Sie **NIEMALS** Scheuermittel, Flüssigsprays oder andere Reinigungsmittel, die die Oberfläche verkratzen könnten.

### **Plastik:**

- Wischen Sie es vorsichtig mit einem leicht feuchten Tuch und einer milden Lösung aus Spülmittel und warmem Wasser ab.
- Verwenden Sie **NIEMALS** Scheuermittel, Flüssigsprays oder andere Reinigungsmittel, die die Oberfläche verkratzen könnten.

### **Entlüftungen:**

- Verwenden Sie einen Staubsauger oder ein Staubtuch, um Staub und Schmutz von der Heizung und den Lüftungsöffnungen zu entfernen.
- ● Reinigen Sie die Außenseite des Kamins mit einem leicht feuchten Tuch oder Staubwedel.

## Wartung



**Gefahr eines elektrischen Schlages! NICHT ÖFFNEN! Keine vom Benutzer zu wartenden Teile im Inneren!**



Schalten Sie den Kamin **IMMER AUS** und **ziehen Sie den Netzstecker aus der Steckdose**, bevor Sie den Kamin reinigen, warten oder bewegen. Bei Nichtbeachtung besteht die Gefahr eines **elektrischen Schlags, eines Brands oder von Verletzungen**.

### **Elektrische und bewegliche Teile:**

- Die Gebläsemotoren werden im Werk geschmiert und müssen nicht geschmiert werden.
- Die elektrischen Komponenten sind in die Feuerstelle integriert und können vom Verbraucher nicht gewartet werden.

### **Lagerung:**

- Lagern Sie das Heizgerät an einem sauberen, trockenen Ort, wenn Sie es nicht benutzen.

### **Ersatzteile:**

- Verwenden Sie nur Ersatzteile, die vom Hersteller geliefert werden. Die Verwendung anderer Teile oder die Veränderung des Kamins in irgendeiner Weise führt zum Erlöschen aller Garantien.

# SCHEMATISCHE DARSTELLUNG



**WARNUNG!** Der Verbraucher sollte keine anderen Wartungsarbeiten durchführen. Versuchen Sie nicht, das Gerät selbst zu warten.

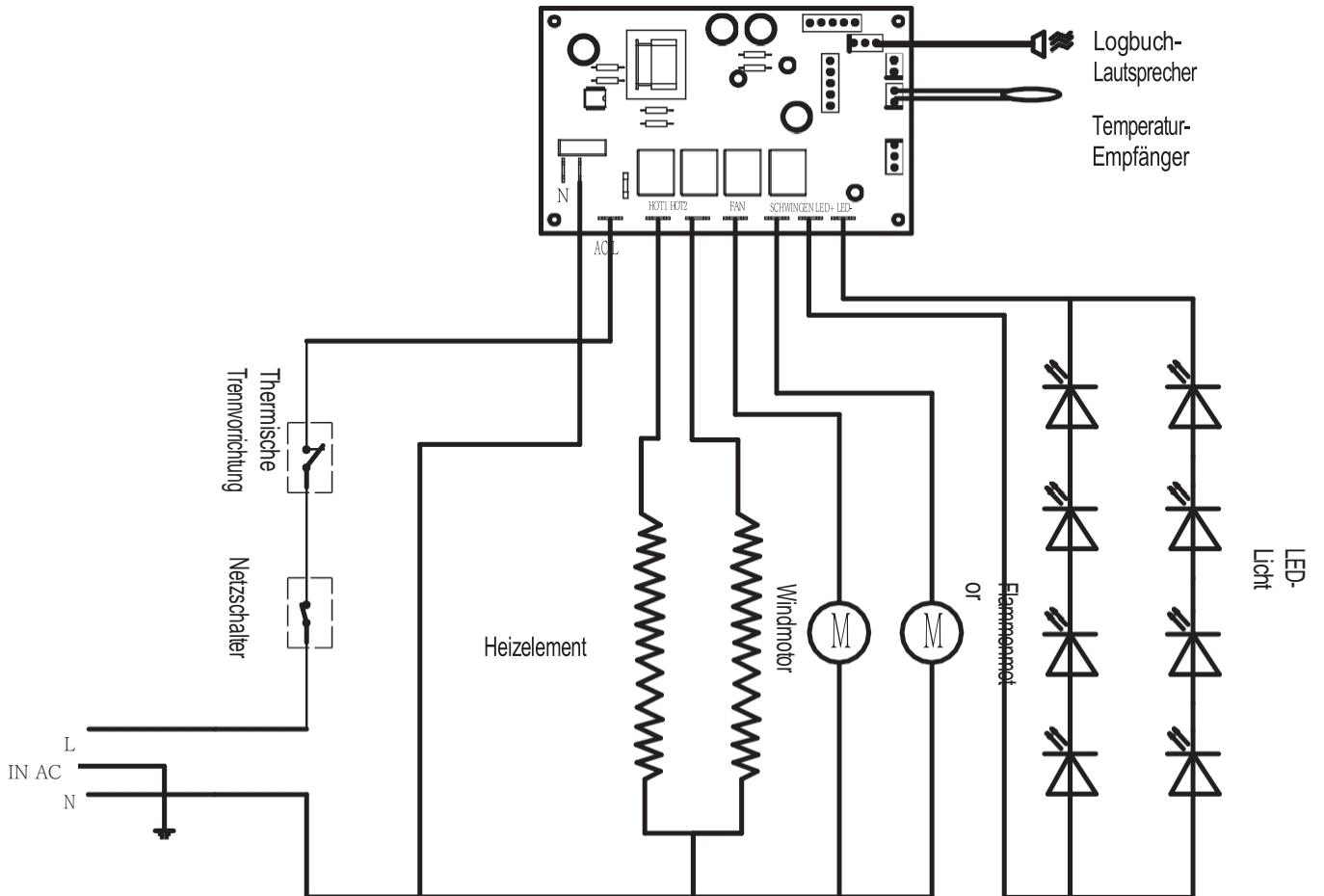

## FAQ - HÄUFIG GESTELLTE FRAGEN

- **Warum bläst das Gebläse vor dem Einschalten der Heizung und nach dem Ausschalten der Heizung?**

Allmählich aufheizen und abkühlen. Das Gebläse bläst, wenn das Heizgerät zum ersten Mal eingeschaltet wird und die Heizung noch aufheizt. Nach dem Abschalten des Ofens bläst das Gebläse noch 10 Sekunden lang Luft. So kann der Kamin langsam abkühlen und eine Überhitzung verhindern.

- **Was piept der Kamin? Kann ich das Piepen abstellen?**

Die Pieptöne zeigen an, dass das Signal von der Bedienblende oder der Fernbedienung von der Feuerstelle empfangen wurde. Das Piepsen kann nicht abgestellt werden.

- **Warum ändert sich die Funktion des Kamins nicht, wenn die Einstellungen der Fernbedienung geändert werden?**

Die Kaminfunktion ändert sich nur, wenn nach dem Drücken der Taste ein Piepton ertönt. Wenn Sie keinen Signalton hören, versuchen Sie es erneut. Wenn Sie einen Signalton hören, ändert sich die Funktion des Kamins entsprechend der Einstellung auf der Fernbedienung.

- **Warum funktioniert die Fernbedienung nicht oder nur manchmal?**

Vergewissern Sie sich, dass die Batterien in Ordnung sind. Wechseln Sie ggf. die Batterien aus. Wenn die Fernbedienung nicht richtig ausgerichtet ist, wenn Sie zu weit weg sind oder wenn Sie zu weit seitlich stehen, erreicht das Signal den Kamin möglicherweise nicht. Gehen Sie näher heran, zielen Sie auf die obere obere Ecke des Bildschirms (wo sich die rote Heizungsanzeige befindet) und versuchen Sie es erneut.

- **Wie schalte ich von hoher Hitze auf niedrige Hitze um?**

Die Heizung wird über die Heizungstaste auf dem Bedienfeld oder über die Heizungstasten auf der Fernbedienung gesteuert.

- **Ist der Thermostat richtig eingestellt?**

Die Temperatur in einem Raum kann variieren. Die Raumgröße, der Standort des Kamins, die Luftströmung, das Sonnenlicht, die Art der Wände (innen oder außen), die Isolierung usw. beeinflussen die Temperatur. Es kann sein, dass die Einstellung des Kamins nicht genau mit der Ihres Heimthermostats übereinstimmt. Das ist normal. Probieren Sie verschiedene Thermostateinstellungen an Ihrem Kamin aus, bis Sie die für Sie richtige Einstellung gefunden haben.

## ANLEITUNG ZUR FEHLERSUCHE

PROBLEM	LÖSUNG
Es ist kein <b>Strom</b> an. Der Kamin hat keinen Strom, oder er schaltet sich nicht ein.	<ol style="list-style-type: none"><li>1. Vergewissern Sie sich, dass das Netzkabel an eine funktionierende und ordnungsgemäß geerdete 120-V-Wechselstromsteckdose (15 A) angeschlossen ist.</li><li>2. Vergewissern Sie sich, dass der Netzschalter auf dem Bedienfeld eingeschaltet ist.</li><li>3. Wenn das Gerät in Betrieb war, sich dann aber von selbst ausgeschaltet hat, muss die Temperaturbegrenzungssteuerung möglicherweise neu eingestellt werden. Siehe Seite 8 für Anweisungen.</li><li>4. Prüfen Sie, ob das Netzkabel oder der Stecker beschädigt ist. Falls beschädigt, NICHT VERWENDEN.</li></ol>

Die <b>Funktionen des Bedienfelds</b> funktionieren nicht.	<ol style="list-style-type: none"> <li>1. Vergewissern Sie sich, dass der Netzschalter auf dem Bedienfeld <b>e i n g e s c h a l t e t</b> ist. Wenn er ausgeschaltet ist, funktionieren die Funktionen nicht.</li> <li>2. Wenn der Netzschalter eingeschaltet ist und die Funktionen nicht funktionieren, senden Sie uns bitte eine E-Mail.</li> </ol>
Die <b>FLAMME Taste</b> funktioniert nicht.	<ol style="list-style-type: none"> <li>1. Vergewissern Sie sich, dass der Netzschalter auf dem Bedienfeld eingeschaltet ist.</li> <li>2. Wenn der Netzschalter eingeschaltet ist und die Funktionen nicht funktionieren, senden Sie uns bitte eine E-Mail.</li> </ol>
Die <b>Heizung</b> funktioniert nicht.	<ol style="list-style-type: none"> <li>1. Vergewissern Sie sich, dass der Netzschalter auf dem Bedienfeld eingeschaltet ist.</li> <li>2. Bedienfeld: Drücken Sie die Heizungstaste auf dem Bedienfeld, um den Thermostat jederzeit außer Kraft zu setzen.</li> <li>3. Fernsteuerung: Stellen Sie sicher, dass der Thermostat nicht zu niedrig eingestellt ist. Wenn der Thermostat niedriger als die Raumtemperatur eingestellt ist, lässt sich die Heizung nicht einschalten.</li> <li>4. Sollte keine dieser Lösungen funktionieren, senden Sie uns bitte eine E-Mail.</li> </ol>
Die <b>Heizung</b> bläst beim Ein- und Ausschalten keine <b>heiße Luft</b> aus.	Das ist normal. Die Gebläse blasen kühle Luft ein, während sich das Heizgerät allmählich aufheizt. Die Gebläse blasen nach dem Ausschalten des Heizgeräts, um das Heizgerät zu kühlen und eine Überhitzung zu verhindern.
Die <b>Fernbedienung</b> funktioniert nicht.	<ol style="list-style-type: none"> <li>1. Vergewissern Sie sich, dass die Batterie richtig eingesetzt ist.</li> <li>2. Vergewissern Sie sich, dass der Netzschalter auf dem Bedienfeld eingeschaltet ist. <b>Die Fernbedienung funktioniert nur, wenn der NETZSCHALTER am Bedienfeld eingeschaltet ist.</b></li> <li>3. Richten Sie die Fernbedienung auf den Empfänger.</li> <li>4. Entfernen Sie Gegenstände, die im Weg sein könnten. Gegenstände, die sich zwischen der Fernbedienung und dem Fernbedienungsempfänger befinden, blockieren das Signal.</li> <li>5. Drücken Sie die Tasten der Fernbedienung nicht zu schnell. Geben Sie dem Gerät Zeit, auf Ihre Befehle zu reagieren.</li> </ol>
Der <b>Thermostat</b> funktioniert nicht.	<ol style="list-style-type: none"> <li>1. Vergewissern Sie sich, dass die Heizung <b>e i n g e s c h a l t e t</b> ist. <b>Der Thermostat funktioniert nicht, wenn die Heizung nicht eingeschaltet ist.</b></li> <li>2. Stellen Sie sicher, dass der Thermostat nicht zu niedrig eingestellt ist. Wenn der Thermostat niedriger als die Raumtemperatur eingestellt ist, schaltet sich die Heizung ein.</li> </ol>



## BEGRENZTE GARANTIE

Damit wird dem Erstkäufer garantiert, dass dieses Produkt zum Zeitpunkt des Kaufs frei von Material- und Verarbeitungsfehlern ist und bei normalem Gebrauch und ordnungsgemäßer Pflege ein Jahr ab dem Kaufdatum erhalten bleibt. Fehlende oder ursprünglich defekte Teile werden während der Dauer dieser beschränkten Garantie kostenlos ersetzt. Wenn keine Teile verfügbar sind, wird ein vergleichbarer Ersatz oder eine Erstattung gewährt. **Der datierte Original-Kaufbeleg ist für alle Garantieansprüche erforderlich.** Diese Garantie deckt keine Schäden ab, die während des Transports vom Kaufort zum Haus des Verbrauchers entstanden sind. Diese Garantie erstreckt sich nicht auf Glas, Glühbirnen, Batterien, Transport, Arbeit oder andere Probleme, die nicht mit der Herstellung des Produkts zusammenhängen.

**Dieses Produkt ist nur für den privaten Gebrauch bestimmt. Jegliche kommerzielle Nutzung dieses Produkts führt zum Erlöschen aller Garantien und entbindet den Hersteller von jeglicher Haftung.**

Lesen und verstehen Sie alle Montage- und Betriebsanweisungen sowie alle Sicherheits- und Warnhinweise vor dem Gebrauch. In folgenden Fällen erlischt diese Garantie: Schäden, die durch Manipulationen, Modifikationen oder

Veränderungen am Kamineinsatz in irgendeiner Weise; Schäden aufgrund von falscher Montage, unsachgemäßer Pflege, unsachgemäßem Gebrauch oder Missbrauch; Schäden aufgrund der Verwendung mit einer falschen Stromquelle; Wasserschäden; Schäden aufgrund der Verwendung dieses Einsatzes im Freien; Schäden aufgrund übermäßiger Verwendungsdauer; Schäden aufgrund der Verwendung des Einsatzes in einer kommerziellen Anwendung; Schäden aufgrund der Verwendung als primäre Wärmequelle; sonstiger, hier nicht ausdrücklich aufgeführter Missbrauch oder falsche Verwendung.

**Dieses Produkt ist nicht für die Verwendung als primäre Wärmequelle vorgesehen. Es ist nur für zusätzliche Heizzwecke gedacht.**

Modell: EF23T/EF26T/EF28T/EF30T/EF33T/EF33WT

Stromversorgung: 120V-60Hz

Leistungsaufnahme: 1500W

Schutzklasse: I

Glühbirne: LED