



# GLOW FIRE

## Uranus



Language	Titel	Page
DE	Bedienungsanleitung; Modell: Uranus	2
ENG	Assembly Instructions; Model: Uranus	12
FR	Instructions de montage; Modèle: Uranus	21
IT	Istruzioni di montaggio; Modello: Uranus	31
ES	Instrucciones de montaje; Modelo: Uranus	41
PG	Instruções de montagem; Modelo: Uranus	51
PO	Instrukcje składania; Model: Uranus	61
NL	Montage-instructies; Model: Uranus	71
DK	Monteringsvejledning; Model: Uranus	81



GLOW FIRE

**Bedienungsanleitung  
Modell: Uranus**

## Wichtige Sicherheitshinweise!

Warnung!

**Bei der Benutzung von Elektrogeräten sollten grundlegende Vorsichtsmaßnahmen immer eingehalten werden, um die Gefahr von Feuer, Stromschlag und Verletzungen zu reduzieren, einschließlich Folgendem:**

- Lesen Sie alle Anweisungen, bevor Sie diese Heizung in Betrieb nehmen.
- Die Heizung ist während des Betriebs heiß. Um Verbrennungen zu vermeiden, die heiße Oberfläche nicht berühren. Beim Transport dieser Heizung benutzen Sie Griffe, falls vorhanden. Halten Sie brennbare Materialien, wie Möbel, Kissen, Bettzeug, Papier, Kleidung und Vorhänge mindestens 1 m von der Vorderseite, Rückseite und den Seitenwänden der Heizung fern. Um Überhitzung zu vermeiden, die Heizung nicht abdecken.
- Äußerste Vorsicht ist geboten, wenn eine Heizung in der Nähe von Kindern oder Behinderten genutzt wird und wenn die Heizung unbeaufsichtigt in Betrieb ist.
- Die Heizung bei Nichtbenutzung immer ausstecken.
- Die Heizung nicht verwenden, wenn Kabel oder Stecker beschädigt sind oder die Heizung Fehlfunktionen aufweist oder heruntergefallen ist. In diesem Fall reichen Sie die Heizung bei einer autorisierten Servicestelle zur Untersuchung, elektrischen oder mechanischen Einstellung oder Reparatur ein.
- Nur im Innenbereich, nicht im Freien verwenden.
- Diese Heizung ist nicht für die Anwendung in Badezimmern, Waschküchen und ähnlichen Räumen bestimmt. Die Heizung niemals so aufstellen, dass sie in eine Badewanne oder sonstige Wasserbehälter fallen kann.
- Das Kabel nicht unter Teppichen führen. Das Kabel nicht mit Teppichen, Läufern oder ähnlichen Abdeckungen bedecken. Das Kabel nicht an Durchgängen anordnen und Stolperfallen vermeiden.
- Zum Abstecken der Heizung die Regler ausschalten, dann den Netzstecker ziehen.
- Keine Fremdkörper in die Lüftungs- oder Austrittsöffnungen stecken, weil dies zu Stromschlag oder Feuer oder Beschädigung der Heizung führen kann.
- Um mögliches Feuer zu verhindern, den Lufteinlass oder -auslass auf keinen Fall blockieren. Nicht auf weichen Oberflächen, wie Betten, benutzen, wo die Öffnungen blockiert werden können.
- Eine Heizung hat innen heiße und funkenbildende Teile. Nicht in Bereichen verwenden, wo Benzin oder brennbare Flüssigkeiten gelagert werden.
- Verwenden Sie diese Heizung ausschließlich laut Anleitung. Eine andere Verwendung wird vom Hersteller nicht empfohlen, weil dies Feuer, Stromschlag oder Verletzungen verursachen kann.
- **GEFAHR**-HOHE Temperaturen können unter bestimmten anormalen Bedingungen erzeugt werden. Die Vorderseite dieser Heizung nicht teilweise oder vollständig abdecken oder blockieren.
- Die Lampen sollten nur dann ausgetauscht werden, wenn die Heizung von der Stromversorgung getrennt ist.
- Dieses Gerät darf nicht von Personen (einschließlich Kindern) mit eingeschränkten körperlichen, sensorischen oder geistigen Fähigkeiten oder Mangel an Erfahrung und Wissen benutzt werden, es sei denn, sie stehen unter Beaufsichtigung oder Anleitung von einer für ihre Sicherheit verantwortlichen Person. Kinder sollten beaufsichtigt werden, um sicherzustellen, dass sie nicht mit dem Gerät spielen.
- **VORSICHT:** Um Gefahren wegen unabsichtlicher Abschaltung der Thermosicherung zu vermeiden, darf dieses Gerät nicht über eine externe Schaltungsvorrichtung, wie einem Timer,

mit Strom versorgt werden, oder an einen Stromkreis angeschlossen werden, der regelmäßig vom Stromversorger ein- oder ausgeschaltet wird.

	Vorbereitung: Dieses Produkt enthält ein <b>GLAS-Panel!</b> Seien Sie bei der Handhabung von <b>Glas</b> immer <b>äußerst vorsichtig</b> . Nichteinhaltung kann zu <b>Verletzungen</b> oder <b>Sachschäden</b> führen.
---	--

Alle Teile und die Hardware aus dem Karton nehmen und auf eine saubere, weiche, trockene Oberfläche legen. Teile und Montageschritte sind zum Aufhängen oder dem Einbau in Vertiefungen gruppiert. Überprüfen Sie die Teileliste, um sicherzustellen, dass nichts fehlt. Die Verpackung ordnungsgemäß entsorgen. Wenn möglich, recyceln Sie.

**Sie benötigen folgende Werkzeuge (nicht im Lieferumfang enthalten):** Kreuzschlitzschraubendreher, Balkensucher, Wasserwaage, Bohrmaschine, 1/4" Holzbohrer, Hammer.

### Teile und Hardware



A- Heizkamin



B – Holzschrauben



C – Trockenwanddübel



E – Wandhalterung  
(auf der Rückseite des Kamins befestigt)



Fernbedienung



Bedienungsanleitung



G – Schmuckquarze

### Installation und Montage

Bei Ihrem Gerät handelt es sich um ein Wandgerät. Wählen Sie einen geeigneten Platz aus, der nicht anfällig für Feuchtigkeit und von Vorhängen, Möbel und Durchgängen entfernt ist. **HINWEIS: Halten Sie alle nationalen und regionalen Elektrorichtlinien ein.**

### Mindestabstand zu brennbaren Gegenständen

Messungen erfolgen ab Glasfront

Oben	39.4" (1000mm) zum Kaminsims
Oben	39.4" (1000mm) zur Decke
Unten	0"
Seiten	0"
Hinten	0"

## Mindestabstände zum Kaminsims

### WARNUNG

BEI VERWENDUNG VON FARBE ODER LACKEN AM KAMINSIMS MÜSSEN FARBE ODER LACK HITZEBESTÄNDIG SEIN, UM VERFÄRBUNGEN ZU VERMEIDEN.

### Seitenansicht

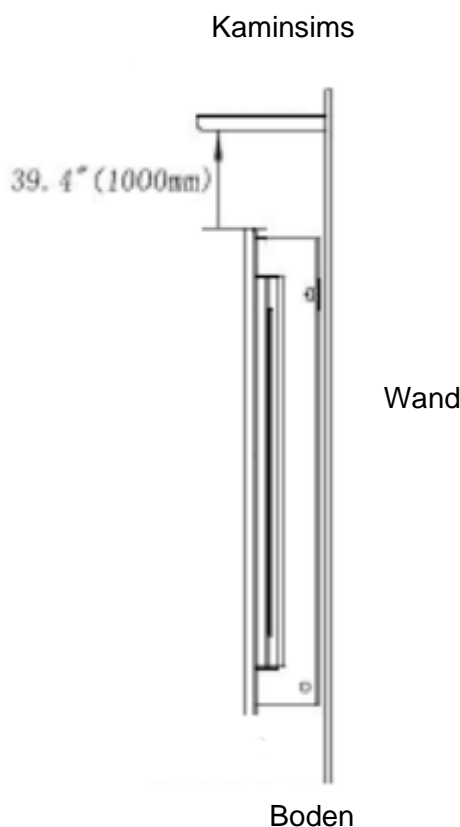

### Wandmontage

Weil an verschiedenen Wänden viele unterschiedliche Materialien verwendet werden, wird dringend empfohlen, dass Sie Ihr lokales Bauunternehmen konsultieren, bevor Sie dieses Gerät an der Wand montieren.

- Wählen Sie einen Ort aus, der keiner Feuchtigkeit ausgesetzt ist und mindestens 36" (914 mm) von brennbaren Materialien entfernt ist, wie Gardinen, Möbel, Bettzeug, Papier, etc.
- Zwei Personen müssen das Gerät an die Wand halten, um die endgültige Position zu bestimmen.
- Stellen Sie das Gerät umgekehrt auf eine weiche, nicht scheuernde Oberfläche. Entfernen Sie die Halterung von der Rückseite des Geräts, indem Sie die Schrauben lösen, siehe Abbildung 1.
- Markieren Sie die Position, dann befestigen Sie die Halterung(en) mit den mitgelieferten Schrauben an der Wand. An dieser Halterung MÜSSEN die Haken nach oben zeigen und eben sein.

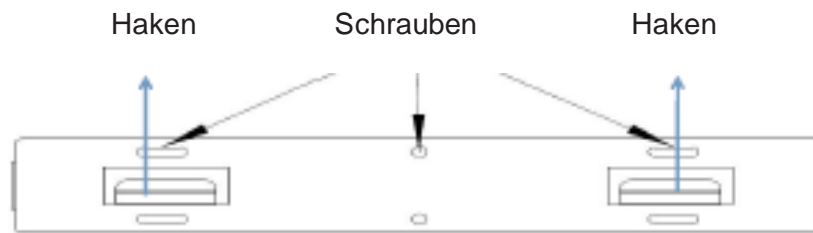

**HINWEIS:** Es wird dringend empfohlen, die Halterung (E) in die Wandpfosten zu schrauben, wenn möglich. Wenn die Wandpfosten nicht genutzt werden können, stellen Sie sicher, dass die mitgelieferten Kunststoffdübel zur Wandbefestigung der Halterung benutzt werden und die Halterung ausreichend gesichert ist.

- e) Wenn die Wandhalterung installiert ist, müssen zwei Personen das Gerät hochheben und **die Schlitze auf der Rückseite des Geräts in die Haken der Halterung stecken** und die zwei Schrauben auf beiden Seiten arretieren
- f) Kontrollieren Sie die Stabilität des Geräts und stellen Sie sicher, dass die Halterung nicht von der Wand fallen kann.



Abbildung der Wandhalterung

Seitenansicht

## Installation der Quarzglut

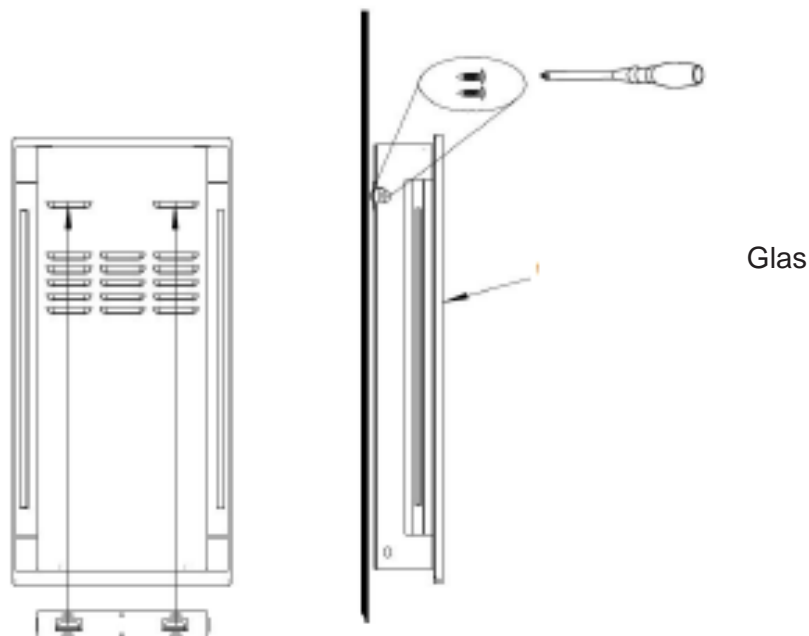

**A.** Sie müssen die Glasfront abnehmen und das Gerät muss in seiner endgültigen Position montiert sein, bevor die Quarzglut installiert wird.

**B.** Legen Sie die Quarzglut vorsichtig in die untere Schale vorne am Kamin, siehe Abbildung.

Legen Sie von Seite zu Seite eine gleichmäßige Schicht auf. **Abbildung**

## Betrieb

**Lesen und verstehen** Sie die gesamte Bedienungsanleitung, einschließlich **aller Sicherheitshinweise**, bevor **Sie dieses Produkt einstecken oder verwenden**. Nichtbefolgung kann zu **Feuer, Stromschlag, ernsthaften Verletzungen oder zum Tod** führen.

## Stromversorgung



Stecken Sie das Stromkabel an 220~240 Volt an (siehe **WICHTIGE SICHERHEITSHINWEISE** auf den **Seiten 2 und 3**). Stellen Sie sicher, dass die Steckdosen in gutem Zustand sind und der Stecker nicht lose ist. **NIEMALS** die maximale Stromstärke für den Stromkreis überschreiten. **KEINE** anderen Geräte am selben Stromkreis anschließen.

## Funktionsweise

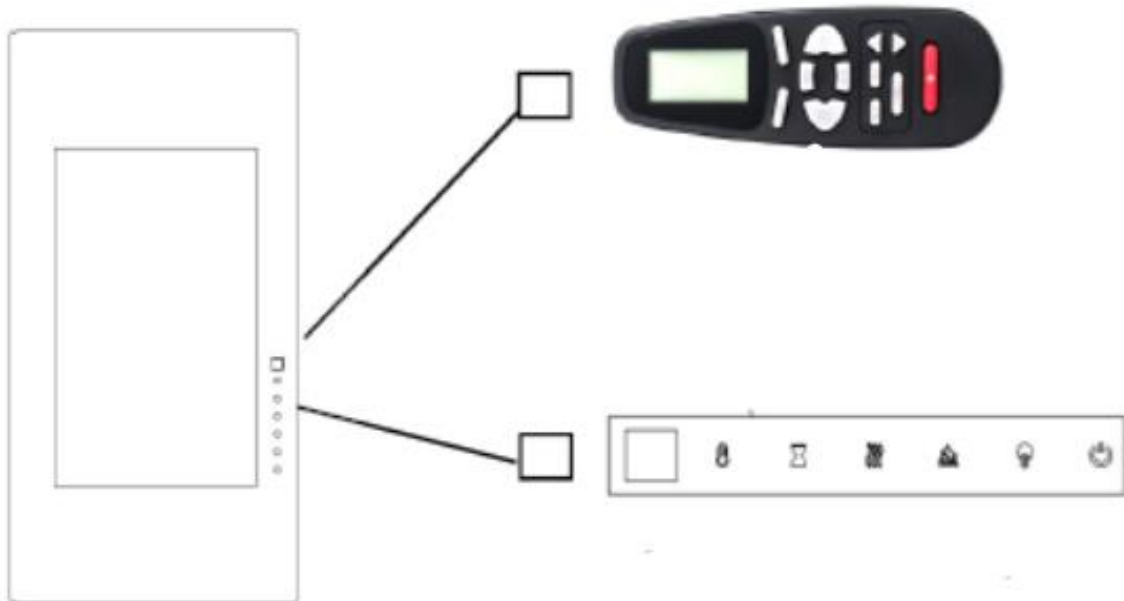

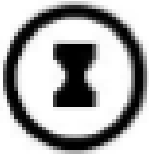

Dieser elektrische Heizkamin kann über das TOUCH-BEDIENFELD vorne am Kamin oder über die batteriebetriebene FERNBEDIENUNG betrieben werden. Betrieb und Funktionen der beiden Methoden sind identisch. Vor Inbetriebnahme lesen Sie bitte die **WICHTIGEN SICHERHEITSHINWEISE** und beachten Sie alle Warnungen.

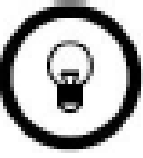

### Touch-Bedienfeld und Fernbedienung

Taste	Funktion	Aktion und Anzeige
	<b>EIN:</b> Aktiviert Bedienfeldfunktionen und Fernbedienung. Schaltet den Flammeneffekt ein. <b>AUS:</b> Deaktiviert Bedienfeldfunktionen und Fernbedienung. Schaltet den Flammeneffekt aus.	<b>1. Einmal drücken.</b> Anzeigeleuchte eingeschaltet. Stromversorgung eingeschaltet. Alle Funktionen aktiviert. <b>2. Nochmals drücken.</b> Flammeneffekt ausgeschaltet. Gerät im Standby. Alle Funktionen ausgeschaltet.
	<b>TIMER-Taste:</b> Steuert Timereinstellungen, um den Kamin zum ausgewählten Zeitpunkt auszuschalten. Einstellungsbereich von 0,5 bis 8 Stunden.	<b>1. Einmal drücken.</b> Anzeigeleuchte eingeschaltet. Timer ist auf 0,5 Stunden eingestellt. <b>2. Nochmals drücken, bis die gewünschte Einstellung erreicht ist.</b> Anzeigeleuchten zeigen die Einstellung an.
	<b>FLAMMEN-Taste:</b> Macht den Flammeneffekt dunkler und heller. <b>HINWEIS:</b> Flammeneffekt bleibt an, bis die Einschalttaste ausgeschaltet wird. Flammeneffekt muss eingeschaltet sein, um die Heizung einzuschalten.	<b>1. Einmal drücken.</b> Die Helligkeit des Flammeneffekts ändert sich. <b>2. Nochmals drücken, bis die gewünschte Einstellung erreicht ist.</b>
<b>Farbe</b>	<b>FARBEN-Taste:</b> Die Farbe des Flammeneffekts ändert sich.	<b>1. Einmal drücken.</b> Die Farbe des Flammeneffekts ändert sich.



	<p><b>HINWEIS:</b> Farbe des Flammeneffekts bleibt bestehen, bis die Einschalttaste ausgeschaltet wird. Die Farbe des Flammeneffekts muss eingeschaltet sein, um die Heizung einzuschalten.</p>	<p>2. Nochmals drücken, bis die gewünschte Einstellung insgesamt 3 Farben erreicht hat.</p>
<p>Temperatur</p> 	<p><b>TEMPERATUR-Taste:</b> Schaltet die Heizung ein und aus.  <b>HINWEIS:</b> Drücken Sie die Taste für 5 Sekunden, die Temperatureinstellung schaltet von °C auf °F um. Auf die gleiche Weise von °F auf °C.</p>	<p>1. <b>Einmal drücken:</b> Touch-Bedienfeldanzeige wird aktiviert.                  2. <b>Nochmals drücken:</b> bis die gewünschte Einstellung erreicht ist. Digitalanzeige zeigt Einstellungszyklen an, siehe unten:</p>
<p>Heizung</p> 	<p><b>HEIZUNGS-Taste:</b> Schaltet die Heizung ein und aus.  <b>HINWEIS:</b> Die Heizung funktioniert nur, wenn der Flammeneffekt eingeschaltet ist. Wenn der Flammeneffekt ausgeschaltet ist, schaltet sich die Heizung nicht ein.  <b>HINWEIS:</b> Um Überhitzung zu vermeiden, bläst das Heizgebläse für 8-10 Sekunden kalte Luft aus, bevor sich die Heizung einschaltet und nachdem sie abgeschaltet wird.</p>	<p>1. <b>Einmal drücken.</b> Kontrollleuchte leuchtet auf. Gebläse bläst für 10 Sekunden kalte Luft aus. Die 750 W Heizung schaltet sich ein und bläst warme Luft aus.                  2. <b>Nochmals drücken.</b> Kontrollleuchte leuchtet auf. Die 1500W Heizung schaltet sich ein und bläst warme Luft aus.                  3. <b>Nochmals drücken.</b> Die Heizung schaltet sich aus. Das Gebläse bläst für 10 Sekunden kalte Luft aus und somit kann sich die Heizung abkühlen und schaltet sich dann aus.</p>
<p>Back Lights</p> 	<p><b>BACKLight-Taste:</b> Ändert die Farbe der Hintergrundbeleuchtung  <b>HINWEIS:</b> Die Rückleuchten bleiben eingeschaltet, bis der Netzschalter ausgeschaltet ist. Funktioniert nur bei Berührung auf dem Bedienfeld.</p>	<p>1. einmal drücken. Flammenfarbeffekt ändert sich.                  2. Drücken Sie erneut, bis die gewünschte Einstellung erreicht ist. 3 Farben.                  3. Mit dem dritten Mal drücken, wird die Hintergrundbeleuchtung ausgeschaltet.</p>

<p><b>Hinweis</b></p>	<p>Bei Erstinbetriebnahme der Heizung kann es zu einer leichten Geruchsbildung kommen. Das ist normal und sollte nicht erneut auftreten, es sei denn, die Heizung wird über einen längeren Zeitraum nicht in Betrieb genommen.</p>
-----------------------	--

<p><b>Hinweis</b></p>	<p>Um die Bedienung zu verbessern, <b>richten</b> Sie die Fernbedienung auf die Vorderseite des Kamins. <b>Die Tasten NICHT zu schnell drücken.</b> Lassen Sie dem Gerät Zeit, bis es auf Befehle reagiert.</p>
-----------------------	---

## Temperaturbegrenzungsregelung

Die Heizung ist mit einer Temperaturbegrenzungsregelung ausgestattet. Sollte die Heizung eine unsichere Temperatur erreichen, schaltet sich die Heizung automatisch AUS. Zurücksetzen:

1. Ziehen Sie den Netzstecker aus der Steckdose.
2. Stellen Sie den EIN/AUS-Schalter auf EIN und das TOUCH-BEDIENFELD auf AUS. Warten Sie 5 Minuten.
3. Inspizieren Sie den Kamin, um sicherzustellen, dass keine Lüftungsöffnungen blockiert oder durch Staub oder Fusseln verstopft sind. In diesem Fall reinigen Sie die Lüftungsöffnungen mit einem Staubsauger.
4. Stellen Sie den EINSCHALTER auf AUS und verbinden Sie das Stromkabel wieder mit einer Steckdose.
5. Wenn das Problem weiterhin besteht, lassen Sie die Steckdose und die Verdrahtung von einem Fachmann inspizieren.

## Batteriehinweise für die Fernbedienung

Die Fernbedienung nutzt EINSR2025-Batterie (im Lieferumfang enthalten)

	<b>NIEMALS</b> die Batterien ins <b>Feuer werfen</b> . Nichtbeachtung dieser Vorsichtsmaßnahme <b>kann zu einer Explosion führen</b> . Entsorgen Sie die Batterien an Ihrer lokalen Sammelstelle für Gefahrstoffe.
---	--

## Pflege und Wartung

	Schalten Sie die Heizung <b>IMMER AUS</b> und <b>trennen das Stromkabel von der Steckdose</b> , bevor Sie diesen Kamin reinigen, warten oder transportieren. Nichtbefolgung kann zu <b>Feuer, Stromschlag oder Verletzungen führen</b> .  <b>NIEMALS in Wasser tauchen</b> oder <b>mit Wasser besprühen</b> . Dies kann zu <b>Feuer, Stromschlag oder Verletzungen führen</b> .
---	---

### Metall:

- Putzen Sie mit einem weichen Tuch, das mit einem auf Zitrusöl basierenden Produkt angefeuchtet ist.
- **KEINE** Messingpolitur oder Haushaltsreiniger verwenden, weil diese Produkte die Metalleiste beschädigen.

### Glas:

- Sprühen Sie einen hochwertigen Glasreiniger auf das Tuch oder Handtuch. Mit einem Papiertuch oder fusselfreien Tuch gründlich abtrocknen.
- **NIEMALS** Scheuermittel, Sprühnebel oder sonstigen Reiniger verwenden, die die Oberfläche zerkratzen können.

### Lüftungsöffnungen:

- Beseitigen Sie Staub und Schmutz von der Heizung und den Lüftungsbereichen mit einem Staubsauger.

### Kunststoff:

- Mit einem leicht angefeuchteten Tuch und einer milden Lösung aus Spülmittel und warmem Wasser abwischen.

- **NIEMALS** Scheuermittel, Sprühnebel oder sonstigen Reiniger verwenden, die die Oberfläche zerkratzen können.

#### Wartung

	<p><b>Stromschlaggefahr! Die Paneele NIEMALS ÖFFNEN! Enthält keine vom Benutzer zu wartenden Teile!</b></p> <p>Schalten Sie die Heizung <b>IMMER AUS</b> und <b>trennen das Stromkabel von der Steckdose</b>, bevor Sie diesen Kamin reinigen, warten oder transportieren. Nichtbefolgung kann zu <b>Feuer, Stromschlag oder Verletzungen</b> führen.</p>
---	---

#### Elektrische und bewegliche Teile:

- Die Gebläsemotoren werden in der Fabrik geölt und benötigen keine Schmierung.
- Elektrische Bauteile sind im Kamin integriert und können vom Kunden nicht gewartet werden.

#### Lagerung:

- Lagern Sie die Heizung bei Nichtbenutzung an einem sauberen, trockenen Ort.

	<p><b>WARNUNG! KEINE WARTUNG</b> der internen oder elektrischen Teile vom Kunden. Warten Sie das Gerät nicht selbst.</p>
---	--

	<p><b>Bedeutung der durchgestrichenen Mülltonne:</b></p> <p>Elektrogeräte niemals als unsortierte Kommunalabfälle entsorgen, separate Sammelstellen nutzen. Kontaktieren Sie bezüglich der vorhandenen Sammelsysteme Ihre Kommunalverwaltung. Wenn Elektrogeräte auf Deponien oder Müllhalden entsorgt werden, können gefährliche Substanzen in das Grundwasser eindringen und in die Nahrungskette gelangen, was Ihre Gesundheit und Ihr Wohlbefinden beeinträchtigen kann.</p> <p>Wenn Sie Altgeräte durch neue ersetzen, ist der Händler gesetzlich verpflichtet, Ihr Altgerät zur kostenlosen Entsorgung zurückzunehmen.</p>
---	--



GLOW FIRE

**Instruction manual  
Modell: Uranus**

## Important safety instructions!

Warning!

**When using electrical equipment, basic precautions should always be followed to reduce the risk of fire, electric shock and injury, including the following:**

- Read all instructions before operating this heater.
- The heater is hot during operation. To avoid burns, do not touch the hot surface. When transporting this heater, use handles, if available. Keep flammable materials, such as furniture, pillows, bedding, paper, clothing and curtains at least 1 meter away from the front, back and side walls of the heater. To avoid overheating, do not cover the heater.
- Extreme caution is required when a heater is used near children or disabled persons and when the heater is left unattended.
- Always unplug the heater when not in use.
- Do not use the heater if cables or plugs are damaged or the heater malfunctions or has been dropped. In this case, submit the heater to an authorized service center for inspection, electrical or mechanical adjustment or repair.
- Use indoors only, not outdoors.
- This heater is not intended for use in bathrooms, laundry rooms and similar areas. Never place the heater where it can fall into a bathtub or other water container.
- Do not run the cable under carpets. Do not cover the cable with carpets, runners or similar covers. Do not place the cable in passages and avoid tripping.
- To disconnect the heater, turn off the controls, then unplug the power cord.
- Do not insert any foreign objects into the ventilation or outlet openings as this may result in electric shock or fire or damage to the heater.
- To prevent possible fire, never block the air inlet or outlet. Do not use on soft surfaces, such as beds, where the openings can be blocked.
- A heater has hot and sparking parts inside. Do not use in areas where gasoline or flammable liquids are stored.
- Use this heater only as directed. Any other use is not recommended by the manufacturer as it may cause fire, electric shock or injury.
- DANGEROUS HIGH temperatures can be generated under certain abnormal conditions. Do not partially or completely cover or block the front of this heater.
- The lamps should only be replaced when the heater is disconnected from the power supply.
- This device must not be used by persons (including children) with reduced physical, sensory or mental abilities or lack of experience and knowledge, unless they are under the supervision or instruction of a person responsible for their safety. Children should be supervised to ensure that they do not play with the device.
- CAUTION: To prevent hazards due to inadvertent thermal cutout, do not power this appliance through an external switching device such as a timer, or connect it to a circuit that is regularly turned on or off by the power company.



Preparation: This product contains a **GLASS panel!** Always **be extremely careful** when handling **glass**. Failure to do so may result in **personal injury** or **property damage**.

Remove all parts and hardware from the box and place on a clean, soft, dry surface. Parts and assembly steps are grouped together for hanging or installation in recesses. Check the parts list to ensure that nothing is missing. Dispose of the packaging properly. If possible, recycle.

**You will need the following tools (not included):** Phillips screwdriver, beam locator, spirit level, drill, 1/4" wood drill, hammer.

### Parts and Hardware



A- heating fireplace



B – Wood screws

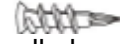

C – Dry wall plugs



E – Wall bracket  
(attached to the back of the fireplace)



Remote control



Instruction manual

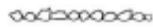

G – Jewelry quartzes

### Installation and assembly

Your device is a wall mounted device. Choose a suitable place that is not susceptible to moisture and away from curtains, furniture and passageways. **NOTE: Comply with all national and regional electrical codes.**

#### Minimum distance from flammable objects

Measurements are made from glass front

Top	39.4" (1000mm) zum Kaminsims
Top	39.4" (1000mm) zur Decke
Bottom	0"
Pages	0"
Rear	0"

#### Minimum distances from the mantelpiece

WARNING

**WHEN USING PAINT OR VARNISH ON THE MANTELPIECE, PAINT OR VARNISH MUST BE HEAT-RESISTANT TO PREVENT DISCOLORATION.**

**Side-View**

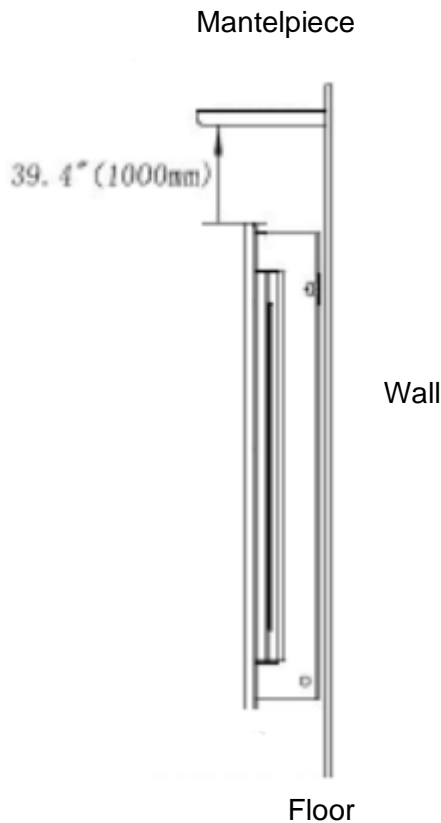

**Wall mounting**

Because many different materials are used on different walls, it is strongly recommended that you consult your local building contractor before mounting this unit on the wall.

- a) Choose a location that is not exposed to moisture and at least 36" (914 mm) away from flammable materials such as curtains, furniture, bedding, paper, etc.
- b) Two people must hold the unit against the wall to determine the final position.
- c) Place the unit upside down on a soft, non-abrasive surface. Remove the bracket from the back of the unit by loosening the screws, see Figure 1.
- d) Mark the position, then fix the bracket(s) to the wall with the screws provided. The hooks on this bracket **MUST** be facing up and level.

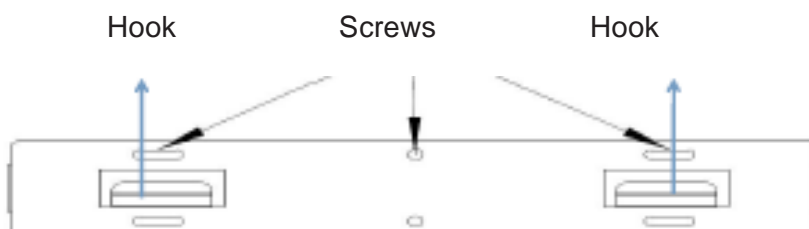

**NOTE: It is strongly recommended to screw the bracket (E) into the wall posts if possible. If the wall posts cannot be used, make sure that the supplied plastic dowels are used to fix the bracket to the wall and that the bracket is sufficiently secured.**

- e) When the wall bracket is installed, two persons must lift the unit and **insert the slots on the back of the unit into the hooks of the bracket** and lock the two screws on both sides
- f) Check the stability of the device and make sure that the bracket cannot fall off the wall.

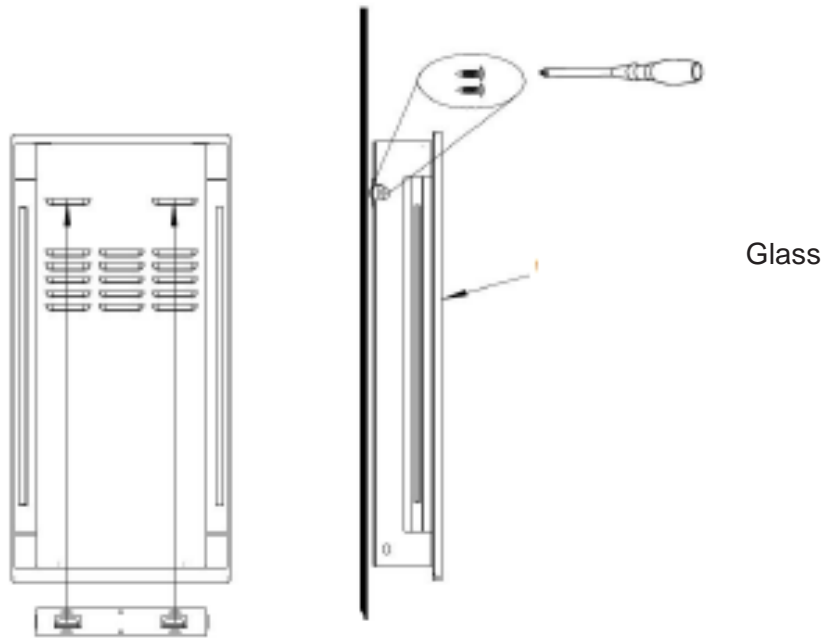

Illustration of the wall bracket

Side view

### Installation of the quartz embers



**A.** You must remove the glass front and the unit must be mounted in its final position before the quartzware is installed.

**B.** Carefully place the quartz embers in the bottom tray at the front of the heater, as shown in the illustration.

Apply an even layer from side to side.  
Figure



## Operating

**Read and understand** the entire manual, including **all safety instructions**, before **plugging in or using this product**. Failure to do so may result in **fire, electric shock, serious injury or death**.

## Power supply

Connect the power cord to 220~240 volts (see **IMPORTANT SAFETY INSTRUCTIONS** on **pages 2 and 3**). Make sure the sockets are in good condition and the plug is not loose. **NEVER** exceed the maximum current rating for the circuit. **DO NOT** connect other equipment to the same circuit.



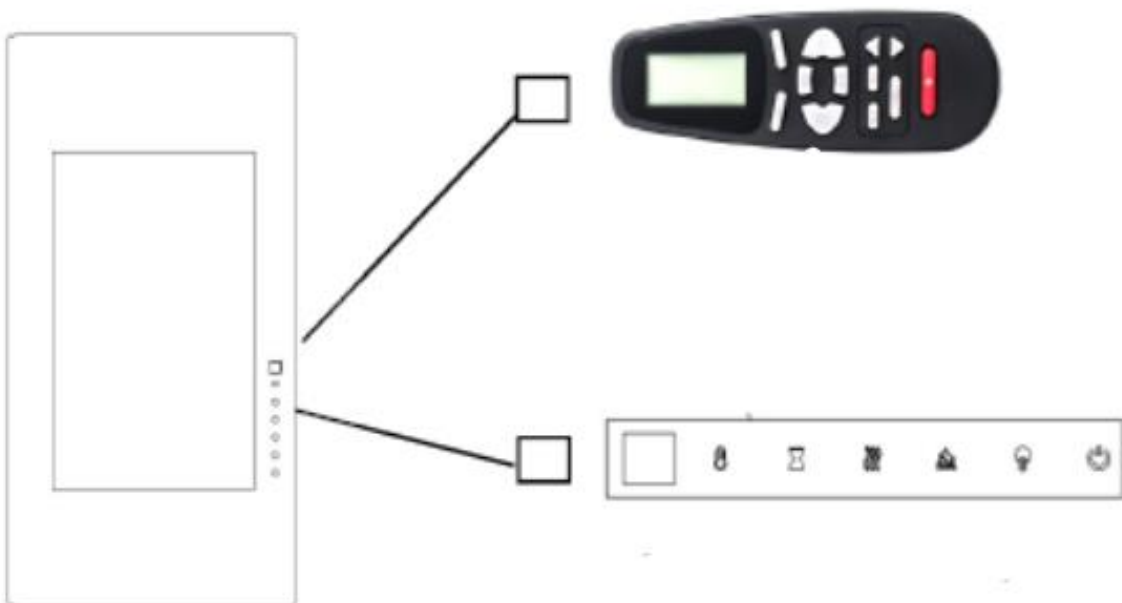

## Functionality

This electric fireplace can be operated via the TOUCH CONTROL PANEL at the front of the fireplace or via the battery operated REMOTE CONTROL. Operation and functions of both methods are identical. Please read the **IMPORTANT SAFETY INSTRUCTIONS** and observe all warnings before operating.

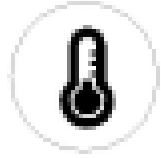

## Touch control panel and remote control

Key	Function	Action and display
	<b>ON:</b> Activates control panel functions and remote control. Switches the flame effect on.	1. <b>Press once.</b> Indicator light switched on. Power supply switched on. All functions activated.

	<p><b>OFF:</b> Disables control panel functions and remote control. Turns the flame effect off.</p>	<p>2. <b>Press again.</b> Flame effect switched off. Machine in standby. All functions switched off.</p>
<p><b>Timer</b></p> 	<p><b>TIMER button:</b> Controls timer settings to turn off the heater at the selected time. Setting range from 0.5 to 8 hours.</p>	<p>1. <b>Press once.</b> Indicator light switched on. Timer is set to 0.5 hours. 2. <b>Press again until the desired setting is reached.</b> Display lamps indicate the setting.</p>
<p><b>Flame</b></p> 	<p><b>FLAME button:</b> Makes the flame effect darker and brighter. <b>NOTE:</b> Flame effect will remain on until the power button is turned off. Flame effect must be on to turn the heater on.</p>	<p>1. <b>Press once.</b> The brightness of the Flame effect changes. 2. <b>Press again</b> until the desired setting is reached.</p>
<p><b>Color</b></p> 	<p><b>COLOR button:</b> The color of the flame effect changes. <b>NOTE:</b> Flame effect color will remain until the Power button is turned off. The Flame Effect color must be on to turn the heater on.</p>	<p>1. <b>Press once.</b> The color of the flame effect changes. 2. Press again until the desired setting has reached a total of 3 colors.</p>
<p><b>Temperature</b></p> 	<p><b>TEMPERATURE button:</b> Switches the heating on and off. <b>NOTE:</b> Press the button for 5 seconds, the temperature setting switches from °C to °F. In the same way from °F to °C.</p>	<p>1. <b>Press once:</b> touch control panel display is activated 2. <b>Press again:</b> until the desired setting is reached. Digital display shows setting cycles, see below:</p>
<p><b>Heater</b></p> 	<p><b>HEATING key:</b> Switches the heating on and off. <b>NOTE:</b> The heater only works when the flame effect is on. If the flame effect is off, the heater will not turn on. <b>NOTE:</b> To prevent overheating, the heater fan blows cold air for 8-10 seconds before the heater turns on and after it turns off.</p>	<p>1. <b>press once.</b> The control lamp lights up. Blower blows cold air for 10 seconds. The 750 W heater switches on and blows out warm air. 2. <b>press again.</b> The control lamp lights up. The 1500W heater turns on and blows out warm air. 3. <b>press again.</b> The heater switches off. The blower blows cold air for 10 seconds, allowing the heater to cool down and then switches off.</p>
<p><b>Back Lights</b></p> 	<p><b>BACKLight button:</b> Changes the color of the backlight <b>NOTE:</b> The rear lights remain on until the power switch is turned off. Works only when touched on the control panel.</p>	<p>1. <b>Press once.</b> Flame color effect changes. 2. <b>Press again</b> until the desired setting is reached. 3 colors. 3. <b>Press the third time,</b> the backlight is switched off.</p>

<b>Note</b>	When the heater is put into operation for the first time, a slight odour may occur. This is normal and should not occur again unless the heater is not used for a longer period of time.
-------------	--

<b>Note</b>	To improve operation, point the remote control towards the front of the fireplace. <b>DO NOT press the buttons too quickly.</b> Allow the appliance time to respond to commands.
-------------	--

### Temperature limiting control

The heater is equipped with a temperature limiting control. If the heater reaches an unsafe temperature, the heater will automatically switch OFF. Reset:

1. pull the power plug from the socket.
2. set the ON/OFF switch to ON and the TOUCH CONTROL PANEL to OFF Wait 5 minutes.
3. Inspect the fireplace to make sure that no ventilation openings are blocked or clogged by dust or lint. In this case, clean the ventilation openings with a vacuum cleaner.
4. turn the ON/OFF switch to OFF and reconnect the power cord to a wall outlet.
5. If the problem persists, have the outlet and wiring inspected by a qualified technician.

### Battery instructions for the remote control

The remote control uses **ONSCR2025** battery **(included)** Temperaturbegrenzungsregelung

	<b>NEVER</b> throw the batteries <b>into a fire</b> . Failure to observe this precaution may result <b>in an explosion</b> . Dispose of the batteries at your local collection point for hazardous materials.
---	---

### Care and maintenance

	<b>ALWAYS</b> turn the heater <b>OFF</b> and <b>unplug the power cord from the wall outlet</b> before cleaning, servicing or transporting this heater. Failure to do so may result <b>in fire, electric shock or injury</b> .
	<b>NEVER</b> immerse or spray in water. This may result in <b>fire, electric shock or injury</b> .

#### Metal:

- Clean with a soft cloth moistened with a citrus oil based product.
- **DO NOT** use brass polish or household cleaners because these products will damage the metal bar.

#### Glass:

- Spray a high-quality glass cleaner on the cloth or towel. Dry thoroughly with a paper towel or lint-free cloth.

- **NEVER** use abrasive cleaners, spray mist or other cleaners that can scratch the surface.

**Ventilation openings:**

- Remove dust and dirt from the heater and ventilation areas with a vacuum cleaner.

**Plastic:**

- Wipe with a slightly damp cloth and a mild solution of detergent and warm water.
- **NEVER** use abrasive cleaners, spray or other cleaners that can scratch the surface.

Maintenance

	<p><b>Danger of electric shock! NEVER OPEN the panels! Contains no user-serviceable parts!</b>  <b>ALWAYS</b> turn the heater <b>OFF</b> and <b>unplug the power cord from the wall outlet</b> before cleaning, servicing or transporting this heater. Failure to do so may result in <b>fire, electric shock or injury.</b></p>
---	--

**Electrical and moving parts:**

- The blower motors are lubricated in the factory and do not require lubrication.
- Electrical components are integrated in the chimney and cannot be maintained by the customer.

**Storage:**

- Store the heater in a clean, dry place when not in use.

	<p><b>WARNING! DO NOT MAINTENANCE</b> the internal or electrical parts from the customer. Do not service the unit yourself.</p>
---	---

	<p><b>Meaning of the crossed-out dustbin:</b>          Never dispose of electrical appliances as unsorted municipal waste, use separate collection points. Contact your local government regarding the existing collection systems. If electrical equipment is disposed of in landfills or waste dumps, hazardous substances can enter the groundwater and enter the food chain, which can affect your health and well-being.          If you replace old equipment with new, the dealer is legally obliged to take back your old equipment for free disposal.</p>
---	--



GLOW FIRE

**Instructions d'utilisation  
Modell: Uranus**

## Importantes consignes de sécurité !

Attention !

**Lors de l'utilisation d'un équipement électrique, des précautions de base doivent toujours être prises pour réduire les risques d'incendie, de choc électrique et de blessure, notamment les suivantes**

- Lisez toutes les instructions avant d'utiliser ce chauffage.
- Le chauffage est chaud pendant le fonctionnement. Pour éviter les brûlures, ne touchez pas la surface chaude. Pour le transport de ce chauffage, utilisez des poignées, si vous en avez. Gardez les matériaux inflammables tels que les meubles, les oreillers, la literie, le papier, les vêtements et les rideaux à au moins 1 m des parois avant, arrière et latérales du chauffage. Pour éviter la surchauffe, ne couvrez pas le chauffage.
- Il convient de faire preuve d'une extrême prudence lorsqu'un chauffage est utilisé à proximité d'enfants ou de personnes handicapées et lorsque le chauffage est laissé sans surveillance.
- Débranchez toujours le chauffage lorsqu'il n'est pas utilisé.
- N'utilisez pas le chauffage si les câbles ou les fiches sont endommagés, si le chauffage fonctionne mal ou s'il a été laissé tomber. Dans ce cas, soumettez l'appareil à un centre de service agréé pour inspection, réglage électrique ou mécanique ou réparation.
- A utiliser uniquement à l'intérieur, pas à l'extérieur.
- Ce chauffage n'est pas destiné à être utilisé dans les salles de bains, les buanderies et autres endroits similaires. Ne placez jamais le chauffage à un endroit où il peut tomber dans une baignoire ou un autre récipient d'eau.
- Ne faites pas passer le câble sous les tapis. Ne couvrez pas le câble avec des tapis, des patins ou des couvertures similaires. Ne placez pas le câble dans des passages et évitez de trébucher.
- Pour déconnecter le chauffage, éteignez les commandes, puis débranchez le cordon d'alimentation.
- N'insérez aucun objet étranger dans les ouvertures de ventilation ou de sortie, car cela pourrait entraîner un choc électrique ou un incendie ou endommager l'appareil.
- Pour éviter un éventuel incendie, ne bloquez en aucun cas l'entrée ou la sortie d'air. Ne pas utiliser sur des surfaces molles, comme les lits, où les ouvertures peuvent être bloquées.
- Un chauffage a des parties chaudes et étincelantes à l'intérieur. Ne pas utiliser dans des endroits où sont stockés de l'essence ou des liquides inflammables.
- N'utilisez ce chauffage que selon les instructions. Toute autre utilisation est déconseillée par le fabricant car elle peut provoquer un incendie, un choc électrique ou des blessures.
- Des températures élevées dangereuses peuvent être générées dans certaines conditions anormales. Ne pas couvrir ou bloquer partiellement ou complètement le devant de ce chauffage.
- Les lampes ne doivent être remplacées que lorsque le chauffage est débranché de l'alimentation électrique.
- Cet appareil ne doit pas être utilisé par des personnes (y compris des enfants) dont les capacités physiques, sensorielles ou mentales sont réduites ou qui manquent d'expérience et de connaissances, sauf si elles sont sous la supervision ou les instructions d'une personne responsable de leur sécurité. Les enfants doivent être surveillés pour s'assurer qu'ils ne jouent pas avec l'appareil.

- ATTENTION:** Pour réduire le risque de défaillance accidentelle du fusible thermique, n'alimentez pas cet appareil par un dispositif de commutation externe, tel qu'une minuterie, et ne le connectez pas à un circuit qui est régulièrement mis en marche ou arrêté par la compagnie d'électricité.

	Préparation : Ce produit contient un panneau en VERRE ! Soyez toujours extrêmement prudent lorsque vous manipulez du verre. Le non-respect de cette obligation peut entraîner des blessures ou des dommages matériels.
---	--

Retirez toutes les pièces et le matériel de la boîte et placez-les sur une surface propre, douce et sèche. Les pièces et les étapes d'assemblage sont regroupées pour être suspendues ou installées dans des niches. Vérifiez la liste des pièces pour vous assurer qu'il ne manque rien. Éliminez les emballages de manière appropriée. Si possible, recyclez.

**Vous aurez besoin des outils suivants (non inclus):** tournevis Phillips, localisateur de faisceau, niveau à bulle, perceuse, perceuse à bois 1/4", marteau.

### Pièces et matériel



A Chiminée de chauffage



B – Vis à bois



C – Bouchons de cloison sèche



E – Support mural  
(attaché au fond de la cheminée)



Télécommande



Instructions d'utilisation



G – Bijoux en cristaux de quartz

### Installation et montage

Votre appareil est un appareil mural. Choisissez un endroit approprié qui ne soit pas sensible à l'humidité et éloigné des rideaux, des meubles et des passages. **NOTE: Respectez tous les codes électriques nationaux et régionaux.**

### Distance minimale par rapport aux objets inflammables

Les mesures sont effectuées à partir de la façade vitrée

Top	39.4" (1000mm) à la cheminée
Top	39.4" (1000mm) jusqu'au plafond
Ci-dessous	0"
Pages	0"
Dans le fond	0"

### Distances minimales par rapport à la cheminée

#### AVERTISSEMENT

**LORSQUE VOUS UTILISEZ DE LA PEINTURE OU DU VERNIS SUR LA CHEMINÉE, LA PEINTURE OU LE VERNIS DOIT ÊTRE RÉSISTANT À LA CHALEUR POUR ÉVITER TOUTE DÉCOLORATION.**

### Vue de côté

Manteau de cheminée

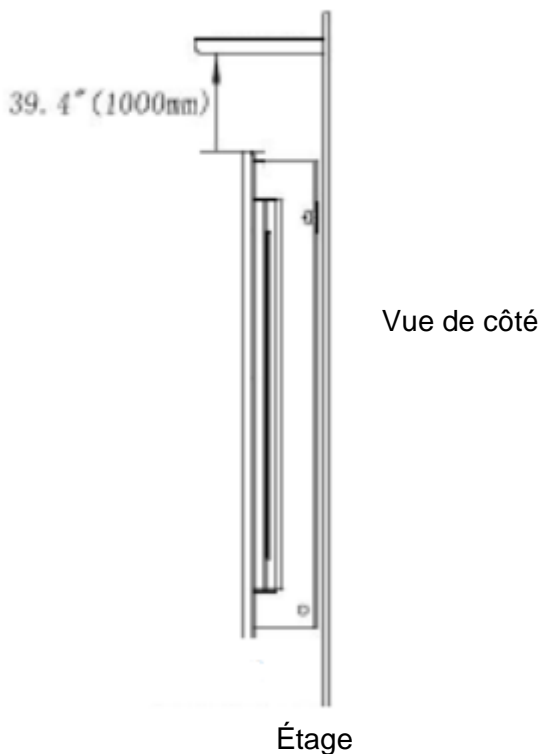

### Montage mural

Comme de nombreux matériaux différents sont utilisés sur des murs différents, il est fortement recommandé de consulter votre entrepreneur local avant de monter cet appareil sur le mur.

- Choisissez un endroit non exposé à l'humidité et éloigné d'au moins 914 mm (36") des matériaux inflammables tels que les rideaux, les meubles, la literie, le papier, etc.
- Deux personnes doivent tenir l'unité contre le mur pour déterminer la position finale.
- Placez l'appareil à l'envers sur une surface douce et non abrasive. Retirez le support à l'arrière de l'appareil en desserrant les vis, voir figure 1.



- d) Marquez la position, puis fixez le(s) support(s) au mur à l'aide des vis fournies. Sur ce support, les crochets DOIVENT être orientés vers le haut et être de niveau.

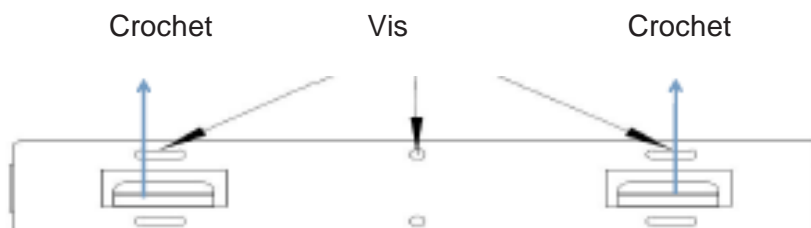

**NOTE: Il est fortement recommandé de visser le support (E) dans les poteaux muraux si possible. Si les poteaux muraux ne peuvent pas être utilisés, assurez-vous que les chevilles en plastique fournies sont utilisées pour fixer le support au mur et que le support est correctement fixé.**

- e) Lorsque le support mural est installé, deux personnes doivent soulever l'appareil et insérer les fentes situées à l'arrière de l'appareil dans les crochets du support et bloquer les deux vis de chaque côté
- f) Vérifiez la stabilité de l'appareil et assurez-vous que le support ne peut pas tomber du mur.

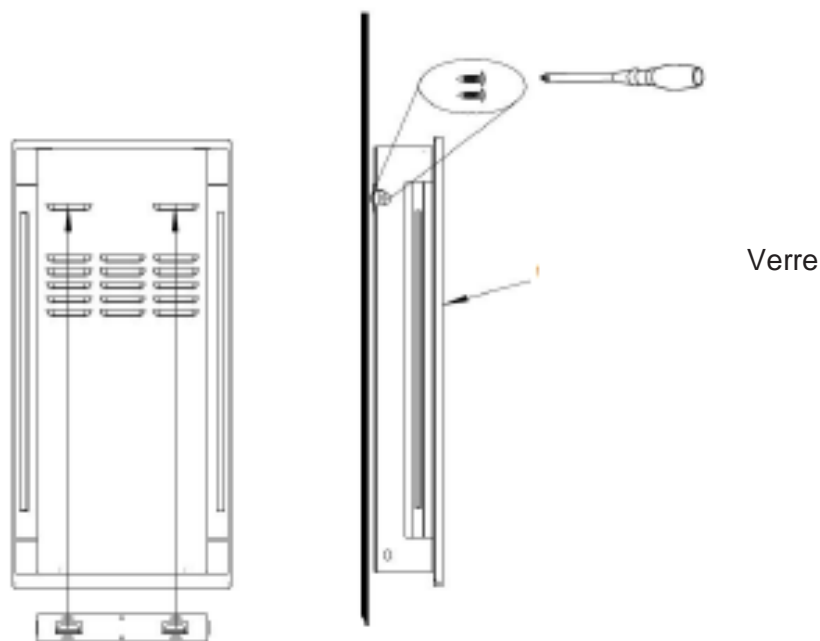

Illustration du support mural

Vue de côté

### Installation des braises de quartz



- A.** Vous devez retirer la façade en verre et l'appareil doit être monté dans sa position définitive avant l'installation de la quartzerie.
- B.** Placez soigneusement les braises de quartz dans le plateau inférieur à l'avant du chauffage, comme indiqué dans l'illustration.

Appliquez une couche uniforme d'un côté à l'autre. Figure

### Opération

Lisez et comprenez l'ensemble du manuel, y compris toutes les instructions de sécurité, avant de brancher ou d'utiliser ce produit. Le non-respect de cette règle peut entraîner un incendie, un choc électrique, des blessures graves ou la mort.

### Alimentation électrique



Branchez le cordon d'alimentation à 220~240 volts (voir **INSTRUCTIONS DE SÉCURITÉ IMPORTANTES** aux pages 2 et 3). Assurez-vous que les prises sont en bon état et que la fiche n'est pas desserrée. Ne dépassez **JAMAIS** le courant maximum autorisé pour le circuit. **NE PAS** connecter d'autres équipements au même circuit.



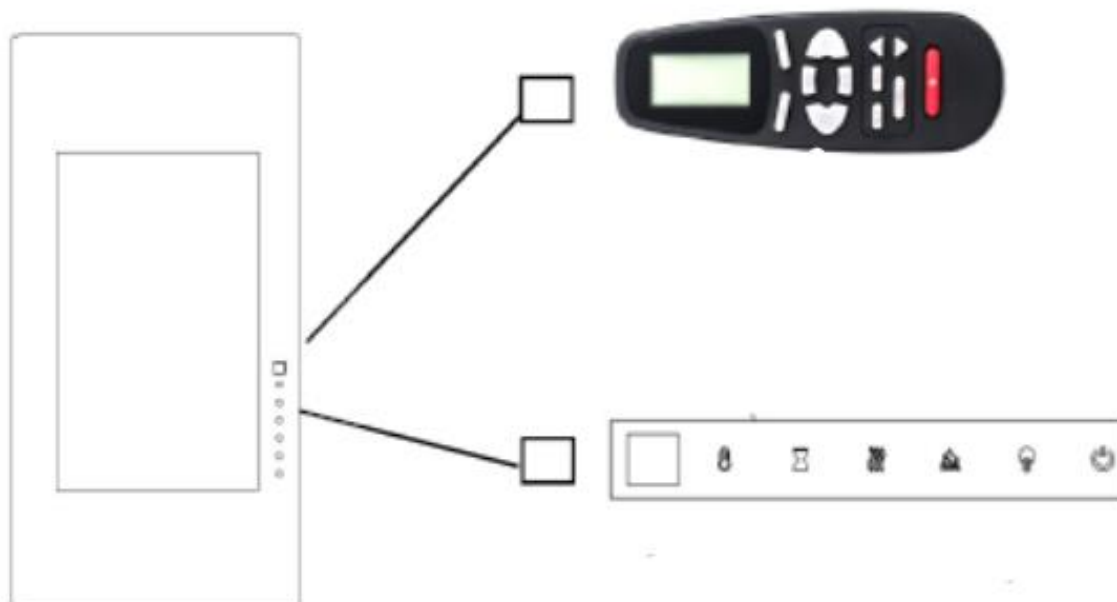

### Fonctionnalité

Ce chauffage électrique peut être commandé par le panneau de commande **TOUCH** situé à l'avant du chauffage ou par la **TÉLÉCOMMANDE** à piles. Le fonctionnement et les fonctions des deux méthodes sont identiques. Veuillez lire les **INSTRUCTIONS DE SÉCURITÉ IMPORTANTES** et respecter tous les avertissements avant d'utiliser l'appareil.



### Panneau de contrôle tactile et télécommande

Clé	Fonction	Action et affichage
<b>Alimentation électrique</b> 	<b>ON:</b> Active les fonctions du panneau de contrôle et la télécommande. Allume l'effet de flamme. <b>OFF:</b> Désactive les fonctions du panneau de contrôle et de la télécommande. Éteint l'effet de flamme.	1. <b>Appuyez une fois.</b> Voyant lumineux allumé. Alimentation électrique activée. Toutes les fonctions sont activées. 2. <b>Appuyez à nouveau.</b> Effet de flamme désactivé. Unité en attente. Toutes les fonctions sont désactivées.
<b>Timer</b> 	<b>Bouton TIMER:</b> permet de régler la minuterie pour éteindre le chauffage à l'heure choisie. La plage de réglage va de 0,5 à 8 heures.	1. <b>Appuyez une fois.</b> Voyant lumineux allumé. La minuterie est réglée sur 0,5 heure. 2. <b>Appuyez à nouveau</b> sur la touche jusqu'à ce que le réglage souhaité soit atteint. Des voyants lumineux indiquent le réglage.
<b>Flamme</b> 	<b>Bouton FLAME:</b> rend l'effet de flamme plus sombre et plus lumineux. <b>REMARQUE:</b> L'effet de la flamme reste activé jusqu'à ce que le bouton d'alimentation soit éteint. L'effet de la flamme doit être activé pour que le chauffage fonctionne.	1. <b>Appuyez une fois.</b> La luminosité de la L'effet de la flamme change. 2. <b>Appuyez à nouveau</b> sur la touche jusqu'à ce que le réglage souhaité soit atteint.
<b>Couleur</b>	<b>Bouton COULEUR:</b> La couleur de l'effet de la flamme change. <b>REMARQUE:</b> la couleur de l'effet de flamme demeure	1. Appuyez une fois. La couleur de l'effet de la flamme change. 2. appuyez à nouveau sur la touche jusqu'à ce que le réglage souhaité soit atteint au total

	<p>jusqu'à ce que le bouton de mise en marche soit éteint. La couleur de l'effet de la flamme doit être allumée pour que le chauffage fonctionne.</p>	<p>3. couleurs a atteint.</p>
<p><b>Température</b></p> 	<p><b>Bouton TEMPERATURE:</b> permet d'allumer et d'éteindre le chauffage.</p> <p><b>NOTE:</b> Appuyez sur le bouton pendant 5 secondes, le réglage de la température passe de °C à °F. De la même manière, de °F à °C.</p>	<p>1. <b>Appuyez une fois:</b> l'affichage de l'écran tactile est activé.</p> <p>2. <b>Appuyez à nouveau sur:</b> jusqu'à ce que le réglage souhaité soit atteint. L'affichage numérique indique les cycles de réglage, voir ci-dessous :</p>
<p><b>Chauffage</b></p> 	<p><b>Bouton "HEATER":</b> permet d'allumer et d'éteindre le chauffage.</p> <p><b>REMARQUE:</b> Le chauffage ne fonctionne que lorsque l'effet de flamme est activé. Si l'effet de flamme est désactivé, le chauffage ne se mettra pas en marche.</p> <p><b>REMARQUE:</b> Pour éviter la surchauffe, le ventilateur du chauffage souffle de l'air froid pendant 8 à 10 secondes avant que le chauffage ne se mette en marche et après qu'il se soit éteint.</p>	<p>1. Appuyez une fois. Le voyant de contrôle s'allume. Une soufflerie souffle de l'air froid pendant 10 secondes. Le chauffage de 750 W s'allume et souffle de l'air chaud.</p> <p>2. Appuyez à nouveau sur la touche. Le voyant de contrôle s'allume. Le chauffage de 1500W s'allume et souffle de l'air chaud.</p> <p>3. Appuyez à nouveau. Le chauffage s'éteint. Le ventilateur souffle de l'air froid pendant 10 secondes, ce qui permet au chauffage de se refroidir, puis s'éteint.</p>
<p><b>Contre-jour</b></p> 	<p><b>Bouton BACKLIGHT:</b> change la couleur du rétro-éclairage</p> <p><b>NOTE:</b> Les feux arrière restent jusqu'à ce que l'interrupteur soit éteint. Ne fonctionne que si on le touche sur le panneau de contrôle.</p>	<p>1. Appuyez une fois. L'effet de la couleur de la flamme change.</p> <p>2. Appuyez à nouveau sur la touche jusqu'à ce que le réglage souhaité soit atteint.</p> <p>3. Couleurs. Appuyez une troisième fois pour éteindre le rétro-éclairage.</p>

<p><b>Note</b></p>	<p>Une légère odeur peut se dégager lors de la première mise en service du chauffage. Cette situation est normale et ne devrait pas se reproduire, sauf si le chauffage n'est pas utilisé pendant une longue période.</p>
--------------------	---

<p><b>Note</b></p>	<p>Pour améliorer le fonctionnement, orientez la télécommande vers l'avant du chauffage. N'appuyez pas sur les boutons trop rapidement. Laissez à l'unité le temps de répondre aux commandes.</p>
--------------------	---

### Contrôle de la limitation de la température

Le chauffage est équipé d'un contrôle de limitation de la température. Si le chauffage atteint une température dangereuse, il s'éteint automatiquement. Réinitialisation :

1. Débranchez le cordon d'alimentation de la prise murale.
2. mettre l'interrupteur ON/OFF sur ON et le PANNEAU DE CONTRÔLE DES TOUCHES sur OFF Attendez 5 minutes.

3. Inspectez la cheminée pour vous assurer qu'aucune ouverture de ventilation n'est bloquée ou obstruée par la poussière ou les peluches. Si c'est le cas, nettoyez les ouvertures de ventilation avec un aspirateur.
4. mettez l'interrupteur ON/OFF sur OFF et rebranchez le câble d'alimentation à une prise de courant.
5. Si le problème persiste, faites inspecter la prise de courant et le câblage par un technicien de service qualifié.

### Instructions relatives à la pile de la télécommande

La télécommande utilise la pile EINSCR2025 (fournie)

	Ne jetez <b>JAMAIS</b> les piles dans le feu. Le non-respect de cette précaution peut entraîner une explosion. Jetez les piles dans votre point de collecte local de matières dangereuses.
---	--

### Entretien et maintenance

	<p>Éteignez <b>TOUJOURS</b> le chauffage et débranchez le cordon d'alimentation de la prise murale avant de nettoyer, d'entretenir ou de transporter ce chauffage. Le non-respect de cette règle peut entraîner un incendie, un choc électrique ou des blessures.</p> <p>N'immergez <b>JAMAIS</b> le chauffage dans l'eau ou ne l'arrosez jamais avec de l'eau. Cela peut entraîner un incendie, un choc électrique ou des blessures.</p>
--	---

#### Métal:

- Nettoyez avec un chiffon doux humidifié avec un produit à base d'huile d'agrumes.
- N'utilisez pas de cire à laiton ou de produits d'entretien ménager car ces produits endommageraient la barre de métal.

#### Verre:

- Vaporisez un nettoyant pour vitres de haute qualité sur le tissu ou la serviette. Séchez-les soigneusement avec un essuie-tout ou un chiffon non pelucheux.
- N'utilisez **JAMAIS** de nettoyants abrasifs, de brouillard de pulvérisation ou d'autres nettoyants qui peuvent rayer la surface.

#### Ouvertures de ventilation:

- Enlevez la poussière et la saleté des zones de chauffage et de ventilation à l'aide d'un aspirateur.

#### Plastique:

- Essuyez avec un chiffon légèrement humide et une solution douce de détergent et d'eau chaude.
- N'utilisez **JAMAIS** de nettoyants abrasifs, de sprays ou d'autres nettoyants qui peuvent rayer la surface.

## Entretien

	<p>Risque de choc électrique ! N'OUVREZ JAMAIS les panels ! Ne contient aucune pièce réparable par l'utilisateur !</p> <p>Éteignez TOUJOURS le chauffage et débranchez le cordon d'alimentation de la prise murale avant de nettoyer, d'entretenir ou de transporter ce chauffage. Le non-respect de cette règle peut entraîner un incendie, un choc électrique ou des blessures.</p>
---	---

## Pièces électriques et mobiles:

- Les moteurs des soufflantes sont lubrifiés en usine et ne nécessitent pas de lubrification.
- Les composants électriques sont intégrés dans la cheminée et ne peuvent pas être entretenus par le client.

## Stockage:

- Rangez le chauffage dans un endroit propre et sec lorsqu'il n'est pas utilisé.

	<p><b>ATTENTION! NE PAS ENTRETENIR</b> les pièces internes ou électriques du client. N'entretenez pas vous-même l'unité.</p>
---	--

	<p><b>Signification de la poubelle barrée:</b></p> <p>Ne jetez jamais d'appareils électriques dans les déchets municipaux non triés, utilisez des points de collecte séparés. Contactez votre autorité locale concernant les systèmes de collecte existants. Lorsque des équipements électriques sont mis en décharge ou dans des décharges, des substances dangereuses peuvent pénétrer dans les eaux souterraines et entrer dans la chaîne alimentaire, ce qui peut affecter votre santé et votre bien-être.</p> <p>Si vous remplacez un ancien équipement par un nouveau, le revendeur est légalement obligé de reprendre votre ancien équipement pour en disposer gratuitement.</p>
---	---



GLOW FIRE

**Istruzioni per l'uso**  
**Modell: Uranus**

## Importanti istruzioni di sicurezza!

### Attenzione!

Quando si utilizzano apparecchiature elettriche, si devono sempre seguire le precauzioni di base per ridurre il rischio di incendio, scosse elettriche e lesioni, tra cui le seguenti:

- Leggere tutte le istruzioni prima di utilizzare questo riscaldatore.
- Il riscaldatore è caldo durante il funzionamento. Per evitare ustioni, non toccare la superficie calda. Per il trasporto di questo riscaldatore, utilizzare le maniglie, se disponibili. Tenere i materiali infiammabili come mobili, cuscini, biancheria da letto, carta, indumenti e tende ad almeno 1 metro di distanza dalle pareti anteriore, posteriore e laterale del riscaldatore. Per evitare il surriscaldamento, non coprire il riscaldatore.
- Occorre prestare la massima attenzione quando si utilizza un riscaldatore vicino ai bambini o ai disabili e quando il riscaldatore viene lasciato incustodito.
- Scollegare sempre il riscaldatore quando non è in uso.
- Non utilizzare il riscaldatore se i cavi o le spine sono danneggiati o il riscaldatore non funziona correttamente o è caduto. In questo caso, sottoporre il riscaldatore ad un centro di assistenza autorizzato per l'ispezione, la regolazione elettrica o meccanica o la riparazione.
- Utilizzare solo all'interno, non all'esterno.
- Questo riscaldatore non è destinato ad essere utilizzato nei bagni, nelle lavanderie e in aree simili. Non collocare mai il riscaldatore in un luogo in cui possa cadere in una vasca da bagno o in un altro contenitore per l'acqua.
- Non far passare il cavo sotto i tappeti. Non coprire il cavo con tappeti, guide o simili. Non posizionare il cavo nei passaggi ed evitare di inciampare.
- Per scollegare il riscaldatore, spegnere i comandi, quindi scollegare il cavo di alimentazione.
- Non inserire alcun oggetto estraneo nelle aperture di ventilazione o di uscita, poiché ciò potrebbe causare scosse elettriche o incendi o danni al riscaldatore.
- Per evitare possibili incendi, non bloccare in nessun caso l'ingresso o l'uscita dell'aria. Non utilizzare su superfici morbide, come i letti, dove le aperture possono essere bloccate.
- Un riscaldatore ha parti calde e scintillanti all'interno. Non utilizzare in aree in cui sono conservati benzina o liquidi infiammabili.
- Utilizzare questo riscaldatore solo come indicato. Qualsiasi altro uso non è raccomandato dal produttore in quanto può causare incendi, scosse elettriche o lesioni.
- In determinate condizioni anomale si possono generare temperature elevate e pericolose. Non coprire o bloccare parzialmente o completamente la parte anteriore di questo riscaldatore.
- Le lampade devono essere sostituite solo quando il riscaldatore è scollegato dall'alimentazione elettrica.
- Questo apparecchio non dovrebbe essere utilizzato da persone (compresi i bambini) con ridotte capacità fisiche, sensoriali o mentali o mancanza di esperienza e conoscenza, a meno che non siano sotto la supervisione o l'istruzione di una persona responsabile della loro sicurezza. I bambini devono essere sorvegliati per assicurarsi che non giochino con l'apparecchio.



- **ATTENZIONE:** Per ridurre il rischio di un guasto accidentale del fusibile termico, non alimentare questo apparecchio attraverso un dispositivo di commutazione esterno, come un timer, né collegarlo ad un circuito che viene regolarmente acceso o spento dall'azienda elettrica.
- 

	<b>Preparazione:</b> Questo prodotto contiene un pannello di <b>VETRO!</b> Fare sempre molta attenzione quando si maneggia il vetro. In caso contrario si possono verificare lesioni o danni alle cose.
---	---

Rimuovere tutte le parti e la ferramenta dalla scatola e posizionarla su una superficie pulita, morbida e asciutta. Le parti e le fasi di montaggio sono raggruppate per essere appese o installate in nicchie. Controllare la lista dei pezzi di ricambio per assicurarsi che non manchi nulla. Smaltire correttamente l'imballaggio. Se possibile, riciclare.

### Sono necessari i seguenti strumenti (non compresi nella fornitura):

Cacciavite a croce, cacciavite a croce, cercatore di travi, livella a bolla d'aria, trapano, trapano per legno da 1/4", martello.

### Parti e hardware



A Riscaldamento del camino



B – Viti per legno



C – Tasselli a secco



E – Montaggio a parete (attaccato al retro del caminetto)



Telecomando



Istruzioni per l'uso



G – Gioielli cristalli di quarzo

### Installazione e montaggio

Il vostro apparecchio è un apparecchio da parete. Scegliete un luogo adatto che non sia suscettibile all'umidità e lontano da tende, mobili e passaggi.

**NOTA:** Rispettare tutti i codici elettrici nazionali e regionali.

### Distanza minima da oggetti infiammabili

Le misure sono effettuate dal fronte di vetro

Top	39.4" (1000mm) al caminetto
Top	39.4" (1000mm) fino al soffitto
Sotto	0"
Pagine	0"
Nel retro	0"

### Distanze minime dalla mensola del camino

#### ATTENZIONE

**QUANDO SI UTILIZZA VERNICE O VERNICE SUL CAMINETTO, LA VERNICE O LA VERNICE DEVE ESSERE RESISTENTE AL CALORE PER EVITARE LO SCOLORIMENTO.**

#### Vista laterale

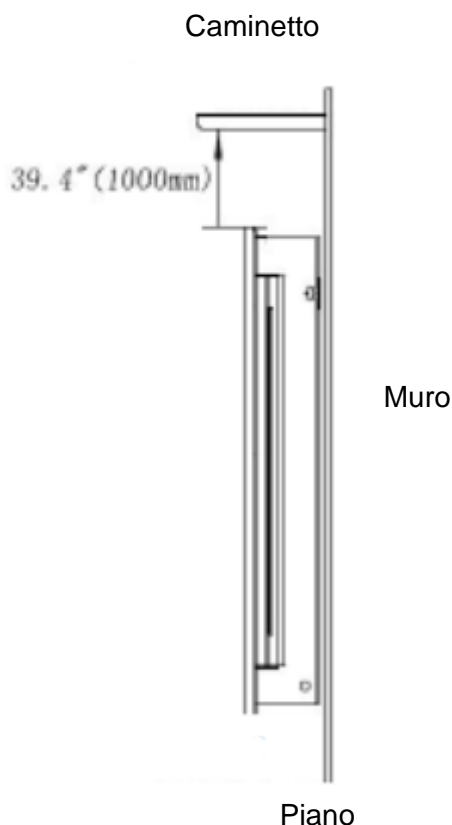

#### Montaggio a parete

Poiché vengono utilizzati molti materiali diversi su pareti diverse, si consiglia vivamente di consultare il proprio imprenditore edile locale prima di montare l'unità sulla parete.

- Scegliere una posizione che non sia esposta all'umidità e che sia lontana almeno 36" (914 mm) da materiali infiammabili come tende, mobili, biancheria da letto, carta, ecc.
- Due persone devono tenere l'apparecchio contro il muro per determinare la posizione finale.

- c) Posizionare l'unità a testa in giù su una superficie morbida e non abrasiva. Rimuovere la staffa dal retro dell'unità allentando le viti, vedi Figura 1.
- d) Segnare la posizione, quindi fissare la staffa o le staffe alla parete utilizzando le viti in dotazione. Su questa staffa, i ganci DEVONO essere rivolti verso l'alto ed essere livellati.

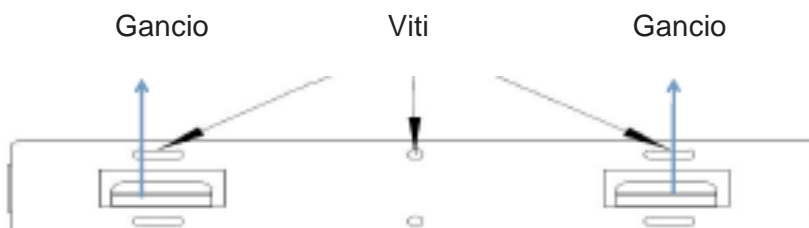

**NOTA: Si raccomanda vivamente di avvitare la staffa (E) nei montanti a parete, se possibile. Se non è possibile utilizzare i montanti a parete, assicurarsi che i tasselli di plastica in dotazione siano utilizzati per fissare la staffa alla parete e che la staffa sia adeguatamente fissata.**

- e) Quando il supporto a parete è installato, due persone devono sollevare l'unità e inserire le fessure sul retro dell'unità nei ganci del supporto e bloccare le due viti su entrambi i lati
- f) Controllare la stabilità dell'apparecchio e assicurarsi che il supporto non possa cadere dalla parete.



Illustrazione del supporto a parete Vista laterale

### Installazione della brace di quarzo

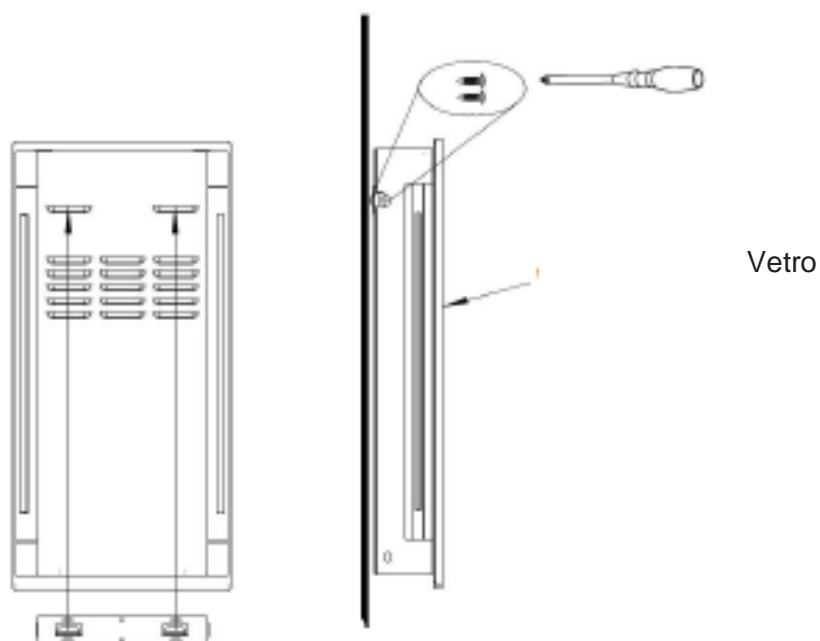

**A.** È necessario rimuovere il vetro frontale e montare l'apparecchio nella sua posizione definitiva prima di installare il quarzo.

**B.** Posizionare con cura le braci di quarzo nel vassoio inferiore nella parte anteriore del riscaldatore, come mostrato nell'illustrazione.

Applicare uno strato uniforme da un lato all'altro. Figura

### Operazione

Leggere e comprendere l'intero manuale, comprese tutte le istruzioni di sicurezza, prima di collegare o utilizzare questo prodotto. In caso contrario si possono verificare incendi, scosse elettriche, lesioni gravi o morte.

### Alimentazione elettrica



Collegare il cavo di alimentazione a 220~240 volt (vedi ISTRUZIONI IMPORTANTI DI SICUREZZA a pagina 2 e 3). Assicurarsi che le prese siano in buone condizioni e che la spina non sia allentata. Non superare MAI il valore massimo di corrente nominale del circuito. NON collegare altre apparecchiature allo stesso circuito.

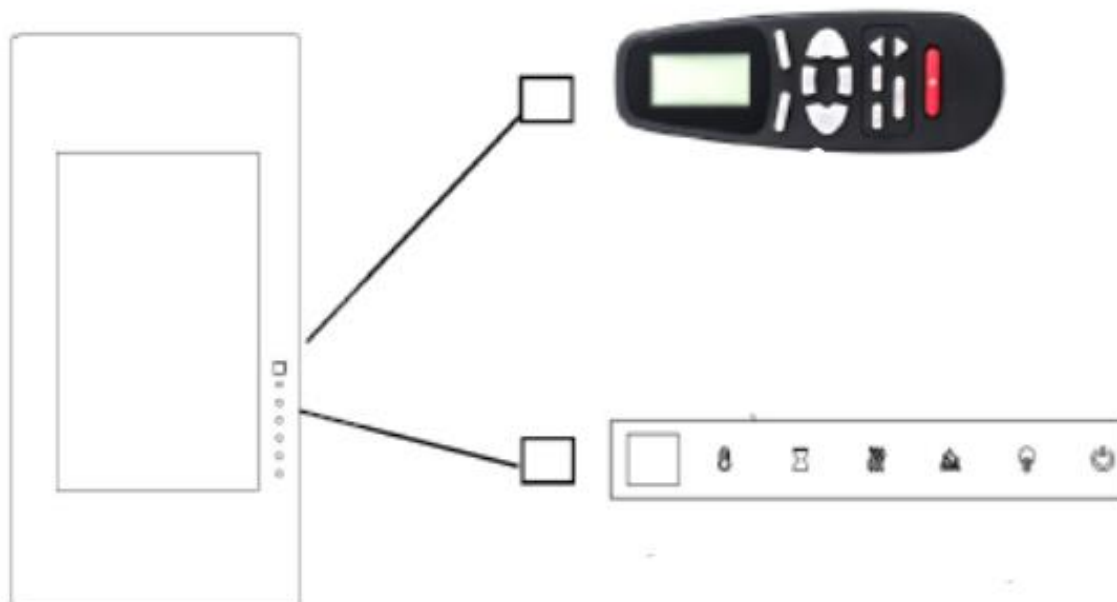

### Funzionalità

Questo riscaldatore elettrico può essere azionato tramite il pannello di controllo TOUCH sul lato anteriore del riscaldatore o tramite il REMOTE CONTROLLO a batteria. Il funzionamento e le funzioni di entrambi i metodi sono identici. Leggere le ISTRUZIONI IMPORTANTI PER LA SICUREZZA e osservare tutte le avvertenze prima di operare.

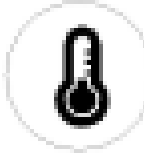

**Pannello di controllo a sfioramento e telecomando**

Chiave	Funzione	Azione e visualizzazione
<p><b>Alimentazione elettrica</b></p> 	<p><b>ON:</b> Attiva le funzioni del pannello di controllo e del telecomando. Attiva l'effetto della fiamma.</p> <p><b>OFF:</b> Disabilita le funzioni del pannello di controllo e il controllo remoto. Spegne l'effetto della fiamma.</p>	<p>1. Premere una volta. Indicatore luminoso acceso. Alimentazione elettrica accesa. Tutte le funzioni attivate.</p> <p>2. Premere di nuovo. Effetto fiamma spento. Unità in standby. Tutte le funzioni sono disattivate.</p>
<p><b>Timer</b></p> 	<p><b>Tasto TIMER:</b> Controlla le impostazioni del timer per spegnere il riscaldatore all'ora selezionata. Campo di impostazione da 0,5 a 8 ore.</p>	<p>1. Premere una volta. Indicatore luminoso acceso. Il timer è impostato su 0,5 ore.</p> <p>2. Premere di nuovo fino a raggiungere l'impostazione desiderata. Le spie indicano l'impostazione.</p>
<p><b>Fiamma</b></p> 	<p><b>Pulsante FLAME:</b> Rende l'effetto della fiamma più scuro e più luminoso. <b>NOTA:</b> L'effetto fiamma rimane acceso fino allo spegnimento del pulsante di accensione. L'effetto fiamma deve essere acceso per accendere il riscaldatore.</p>	<p>1. Premere una volta. La luminosità del L'effetto della fiamma cambia.</p> <p>2. Premere nuovamente fino a raggiungere l'impostazione desiderata.</p>
<p><b>Colore</b></p>	<p><b>Pulsante COLORE:</b> Il colore dell'effetto fiamma cambia.</p>	<p>1. Premere una volta. Cambia il colore dell'effetto della fiamma.</p>

	<p><b>NOTA:</b> Il colore dell'effetto fiamma rimarrà fino a quando il pulsante di accensione non sarà spento. Il colore a effetto fiamma deve essere acceso per accendere il riscaldatore.</p>	<p>2. Premere di nuovo fino a quando l'impostazione desiderata non ha raggiunto un totale di 3 colori.</p>
<p>Temperatura</p> 	<p><b>Pulsante TEMPERATURA:</b> Accende e spegne il riscaldamento. <b>NOTA:</b> Premere il pulsante per 5 secondi, l'impostazione della temperatura cambia da °C a °F. Allo stesso modo da °F a °C.</p>	<p><b>1. Premere una volta:</b> il display del pannello a sfioramento è attivato. <b>2. Premere di nuovo:</b> fino a raggiungere l'impostazione desiderata. Il display digitale mostra i cicli di impostazione, vedi sotto:</p>
<p>Riscaldamento</p> 	<p><b>Tasto HEATER:</b> Accende e spegne il riscaldatore. <b>NOTA:</b> Il riscaldatore funziona solo quando l'effetto della fiamma è acceso. Se l'effetto della fiamma è spento, il riscaldatore non si accende. <b>NOTA:</b> Per evitare il surriscaldamento, la ventola del riscaldatore soffia aria fredda per 8-10 secondi prima che il riscaldatore si accenda e dopo lo spegnimento.</p>	<p>1. Premere una volta. La lampada di controllo si accende. Il soffiatore soffia aria fredda per 10 secondi. Il riscaldatore da 750 W si accende e soffia aria calda. 2. Premere di nuovo. La lampada di controllo si accende. Il riscaldatore da 1500W si accende e soffia aria calda. 3. Premere di nuovo. Il riscaldamento si spegne. Il ventilatore soffia aria fredda per 10 secondi, permettendo al riscaldatore di raffreddarsi e poi si spegne.</p>
<p>Retroilluminazione</p> 	<p><b>Pulsante BACKLIGHT:</b> Cambia il colore della retroilluminazione <b>NOTA:</b> Le luci posteriori rimangono fino a quando l'interruttore di alimentazione non viene spento. Funziona solo se toccato sul pannello di controllo.</p>	<p>1. Premere una volta. L'effetto del colore della fiamma cambia. 2. Premere nuovamente fino a raggiungere l'impostazione desiderata. 3 Colori. Premere la terza volta per spegnere la retroilluminazione.</p>

<p><b>Nota</b></p>	<p>Un leggero odore può essere prodotto quando il riscaldatore viene messo in funzione per la prima volta. Ciò è normale e non dovrebbe ripetersi a meno che il riscaldatore non venga utilizzato per un lungo periodo di tempo.</p>
--------------------	--

<p><b>Nota</b></p>	<p>Per migliorare il funzionamento, puntare il telecomando verso la parte anteriore del riscaldatore. NON premere i tasti troppo velocemente. Lasciare all'unità il tempo necessario per rispondere ai comandi.</p>
--------------------	---

## Controllo della limitazione della temperatura

Il riscaldatore è dotato di un controllo di limitazione della temperatura. Se il riscaldatore raggiunge una temperatura non sicura, si spegne automaticamente. Reset:

1. scollegare il cavo di alimentazione dalla presa di corrente.
2. posizionare l'interruttore ON/OFF su ON e il PANNELLO DI CONTROLLO TOCCO su OFF Aspetta 5 minuti.
3. Ispezionare il caminetto per assicurarsi che le aperture di ventilazione non siano ostruite o intasate da polvere o lanugine. In tal caso, pulire le aperture di ventilazione con un aspirapolvere.
4. posizionare l'interruttore ON/OFF su OFF e ricollegare il cavo di alimentazione ad una presa di corrente.
5. Se il problema persiste, far controllare la presa e il cablaggio da un tecnico dell'assistenza qualificato. Il riscaldamento è dotato di un controllo di limitazione della temperatura. Se il riscaldatore raggiunge una temperatura pericolosa, si spegne automaticamente. Riportare alle condizioni originali:

## Istruzioni per la batteria del telecomando

Il telecomando utilizza la batteria EINSR2025 (in dotazione)

	<b>Non</b> gettare MAI le batterie nel fuoco. La mancata osservanza di questa precauzione può provocare un'esplosione. Smaltire le batterie presso il punto di raccolta locale per i materiali pericolosi.
--	--

## Cura e manutenzione

	Spegnere SEMPRE il riscaldatore e scollegare il cavo di alimentazione dalla presa di corrente prima di pulire, eseguire la manutenzione o trasportare il riscaldatore. In caso contrario si possono verificare incendi, scosse elettriche o lesioni.  <b>MAI immergere il riscaldatore in acqua o spruzzarlo con acqua. Ciò può provocare incendi, scosse elettriche o lesioni.</b>
---	---

### Metallo:

- Pulire con un panno morbido inumidito con un prodotto a base di olio di agrumi.
- NON utilizzare lucidi per ottone o detersivi per la casa perché questi prodotti danneggiano la barra di metallo.

### Vetro:

- Spruzzare un detersivo per vetri di alta qualità sul panno o sull'asciugamano. Asciugare accuratamente con un tovagliolo di carta o un panno privo di lanugine.
- Non utilizzare MAI detersivi abrasivi, nebbia spray o altri detersivi che possono graffiare la superficie.

### Aperture di ventilazione:

- Rimuovere polvere e sporizia dalle zone di riscaldamento e ventilazione con un aspirapolvere.

### Plastica:

- Strofinare con un panno leggermente umido e una soluzione delicata di detersivo e acqua calda.

- Non utilizzare MAI detergenti abrasivi, spray o altri detergenti che possono graffiare la superficie.

#### Manutenzione

	<p><b>Pericolo di scosse elettriche!</b> Non aprire MAI i pannelli! Non contiene parti riparabili dall'utente! Spegnerne SEMPRE il riscaldatore e scollegare il cavo di alimentazione dalla presa di corrente prima di pulire, eseguire la manutenzione o trasportare il riscaldatore. In caso contrario si possono verificare incendi, scosse elettriche o lesioni.</p>
---	--

#### Parti elettriche e parti mobili:

- I motori dei soffiatori sono lubrificati in fabbrica e non necessitano di lubrificazione.
- I componenti elettrici sono integrati nella canna fumaria e non possono essere revisionati dal cliente.

#### Stoccaggio:

- Conservare il riscaldatore in un luogo pulito e asciutto quando non viene utilizzato.

	<p><b>ATTENZIONE! NON MANTENERE</b> le parti interne o elettriche del cliente. Non effettuare la manutenzione dell'apparecchio da soli.</p>
--	---

	<p><b>Significato della pattumiera barrata:</b> Non smaltire mai gli apparecchi elettrici come rifiuti urbani non differenziati, utilizzare punti di raccolta differenziata. Contattate la vostra autorità locale in merito ai sistemi di raccolta esistenti. Quando le apparecchiature elettriche vengono smaltite in discariche o discariche, le sostanze pericolose possono entrare nelle acque sotterranee ed entrare nella catena alimentare, con effetti sulla salute e sul benessere. Se si sostituisce il vecchio equipaggiamento con il nuovo, il rivenditore è obbligato per legge a ritirare il vecchio equipaggiamento per lo smaltimento gratuito.</p>
---	---





GLOW FIRE

**Instrucciones de operación  
Modell: Uranus**

## ¡Instrucciones de seguridad importantes!

¡Advertencia!

**Cuando se utilizan equipos eléctricos, siempre se deben tomar precauciones básicas para reducir el riesgo de incendio, descarga eléctrica y lesiones, entre las que se incluyen las siguientes:**

- Lea todas las instrucciones antes de operar este calentador.
- El calentador está caliente durante la operación. Para evitar quemaduras, no toque la superficie caliente. Cuando transporte este calentador, use las asas, si están disponibles. Mantenga los materiales inflamables como muebles, almohadas, ropa de cama, papel, ropa y cortinas al menos a un metro de distancia de las paredes delanteras, traseras y laterales del calentador. Para evitar el sobrecalentamiento, no cubra el calentador.
- Se debe tener extrema precaución cuando se utiliza un calentador cerca de niños o discapacitados y cuando se deja el calentador sin vigilancia.
- Desconecte siempre el calentador cuando no lo use.
- No utilice el calentador si los cables o los enchufes están dañados o si el calentador funciona mal o se ha caído. En este caso, envíe el calentador a un centro de servicio autorizado para su inspección, ajuste eléctrico o mecánico o reparación.
- Usar sólo en el interior, no en el exterior.
- Este calentador no está destinado a ser usado en baños, lavaderos y áreas similares. Nunca coloque el calentador donde pueda caer en una bañera u otro recipiente de agua.
- No pases el cable por debajo de las alfombras. No cubra el cable con alfombras, correderas o cubiertas similares. No coloque el cable en pasajes y evite tropezar.
- Para desconectar el calentador, apague los controles y luego desenchufe el cable de alimentación.
- No introduzca ningún objeto extraño en las aberturas de ventilación o de salida, ya que esto puede provocar una descarga eléctrica o un incendio, o dañar el calentador.
- Para evitar un posible incendio, no bloquee la entrada o salida de aire bajo ninguna circunstancia. No lo utilice en superficies blandas, como camas, donde las aberturas pueden ser bloqueadas.
- Un calentador tiene partes calientes y chispeantes en su interior. No lo utilice en zonas donde se almacenen gasolina o líquidos inflamables.
- Use este calentador sólo como se indica. El fabricante no recomienda ningún otro uso, ya que puede provocar incendios, descargas eléctricas o lesiones.
- Peligrosas Altas temperaturas pueden generarse bajo ciertas condiciones anormales. No cubra ni bloquee parcial o totalmente la parte delantera de este calentador.
- Las lámparas sólo deben ser reemplazadas cuando el calentador se desconecta de la fuente de alimentación.
- Este aparato no debe ser utilizado por personas (incluidos los niños) con capacidades físicas, sensoriales o mentales reducidas o con falta de experiencia y conocimientos, a menos que estén bajo la supervisión o instrucción de una persona responsable de su seguridad. Los niños deben ser supervisados para asegurarse de que no jueguen con el aparato.
- **PRECAUCIÓN:** Para reducir el riesgo de fallo accidental de los fusibles térmicos, no alimente este aparato a través de un dispositivo de conmutación externo, como un temporizador, ni lo conecte a un circuito que sea encendido o apagado regularmente por la compañía eléctrica.

	<p>Preparación: ¡Este producto contiene un panel de VIDRIO! Siempre hay que tener mucho cuidado al manipular el vidrio. Si no lo hace, puede resultar en lesiones o daños a la propiedad.</p>
---	---

Retire todas las piezas y el hardware de la caja y colóquelas sobre una superficie limpia, suave y seca. Las piezas y los pasos de montaje se agrupan para colgarlas o instalarlas en huecos. Revisa la lista de piezas para asegurarte de que no falta nada. Deshágase del embalaje adecuadamente. Si es posible, reciclar.

Necesitará las siguientes herramientas (no suministradas): destornillador Phillips, localizador de vigas, nivel de burbuja, taladro, taladro para madera de 1/4", martillo.

### Las piezas y el hardware



A - Chimenea de calefacción



B – Tornillos para madera

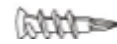

C – Tapones de pared seca



E – El montaje de la pared (pegado a la parte trasera de la chimenea)



Mando a distancia



Instrucciones de operación



G – Cristales de cuarzo para joyas

### Instalación y montaje

Su dispositivo es un dispositivo de pared. Elija un lugar adecuado que no sea susceptible a la humedad y lejos de cortinas, muebles y pasillos. **NOTA:** Cumplir con todos los códigos eléctricos nacionales y regionales.

#### Distancia mínima de los objetos inflamables

Las mediciones se hacen desde el frente de cristal

Top	39.4" (1000mm) a la repisa de la chimenea
Top	39.4" (1000mm) hasta el techo
Debajo de	0"
Páginas	0"
En la parte de atrás	0"

## Las distancias mínimas desde la repisa de la chimenea

### ADVERTENCIA

**CUANDO SE USE PINTURA O BARNIZ EN LA REPISA DE LA CHIMENEA, LA PINTURA O EL BARNIZ DEBE SER RESISTENTE AL CALOR PARA EVITAR LA DECOLORACIÓN.**

### Vista lateral

Repisa de la chimenea

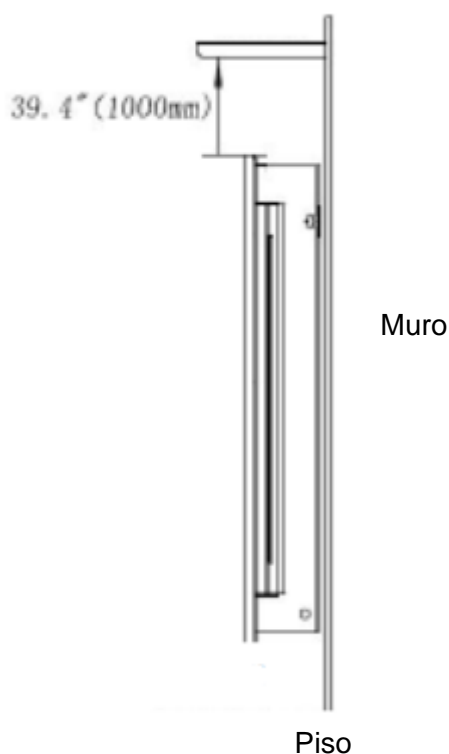

### Montaje en la pared

Debido a que se utilizan muchos materiales diferentes en diferentes paredes, se recomienda encarecidamente que consulte a su contratista local antes de montar esta unidad en la pared.

- Elija un lugar que no esté expuesto a la humedad y que esté por lo menos a 914 mm (36") de distancia de materiales inflamables como cortinas, muebles, ropa de cama, papel, etc.
- Dos personas deben sostener la unidad contra la pared para determinar la posición final.
- Coloque la unidad boca abajo sobre una superficie suave y no abrasiva. Retire el soporte de la parte posterior de la unidad aflojando los tornillos, ver Figura 1.
- Marque la posición, luego fije el o los soportes a la pared con los tornillos suministrados. En este soporte, los ganchos DEBEN estar boca arriba y nivelados.

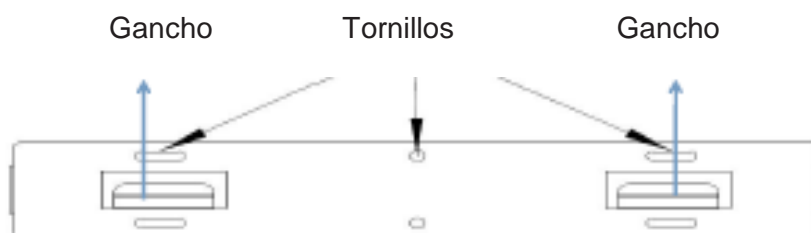

**NOTA: Se recomienda encarecidamente que el soporte (E) se atornille a los postes de la pared si es posible. Si no se pueden utilizar los postes de la pared, asegúrese de que se utilicen los tapones de plástico suministrados para fijar el soporte a la pared y que el soporte esté adecuadamente asegurado.**

- e) Cuando se instala el soporte de pared, dos personas deben levantar la unidad e insertar las ranuras de la parte posterior de la unidad en los ganchos del soporte y bloquear los dos tornillos a ambos lados
- f) l) Compruebe la estabilidad de la unidad y asegúrese de que el soporte no puede caerse de la pared.



Ilustración del soporte de la pared Vista lateral

### Instalación de las brasas de cuarzo

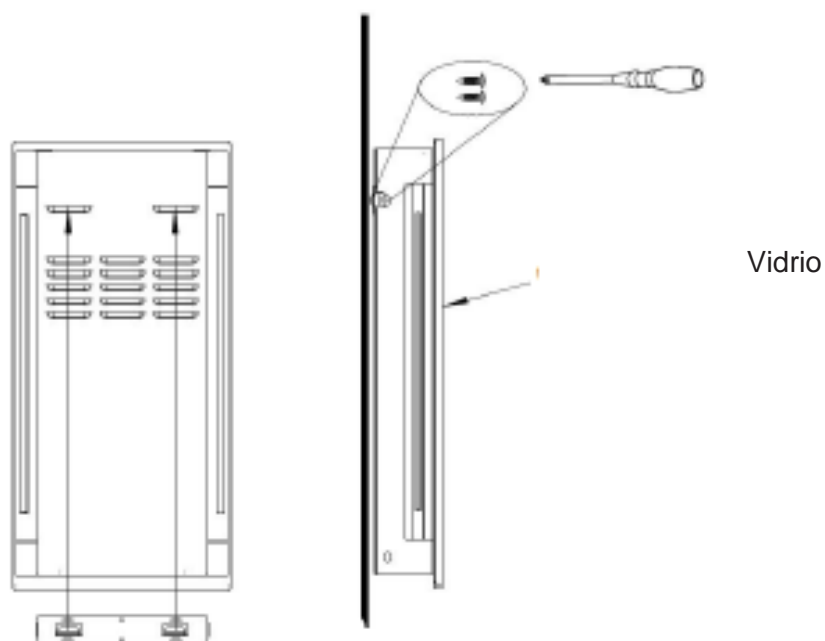

**A.** Debe quitar el frente de cristal y la unidad debe ser montada en su posición final antes de que se instale el cuarzo.

**B.** Coloque cuidadosamente las brasas de cuarzo en la bandeja inferior en la parte delantera del calentador, como se muestra en la ilustración.

Aplica una capa uniforme de lado a lado.  
Figura

### Operación

Lea y comprenda todo el manual, incluidas todas las instrucciones de seguridad, antes de enchufar o utilizar este producto. Si no se hace así, puede producirse un incendio, una descarga eléctrica, una lesión grave o la muerte.

### Fuente de alimentación



Conecte el cable de alimentación a 220~240 voltios (ver INSTRUCCIONES DE SEGURIDAD IMPORTANTES en las páginas 2 y 3). Asegúrate de que los enchufes estén en buenas condiciones y que el enchufe no esté suelto. NUNCA exceda la máxima corriente del circuito. NO conecte otros equipos al mismo circuito.

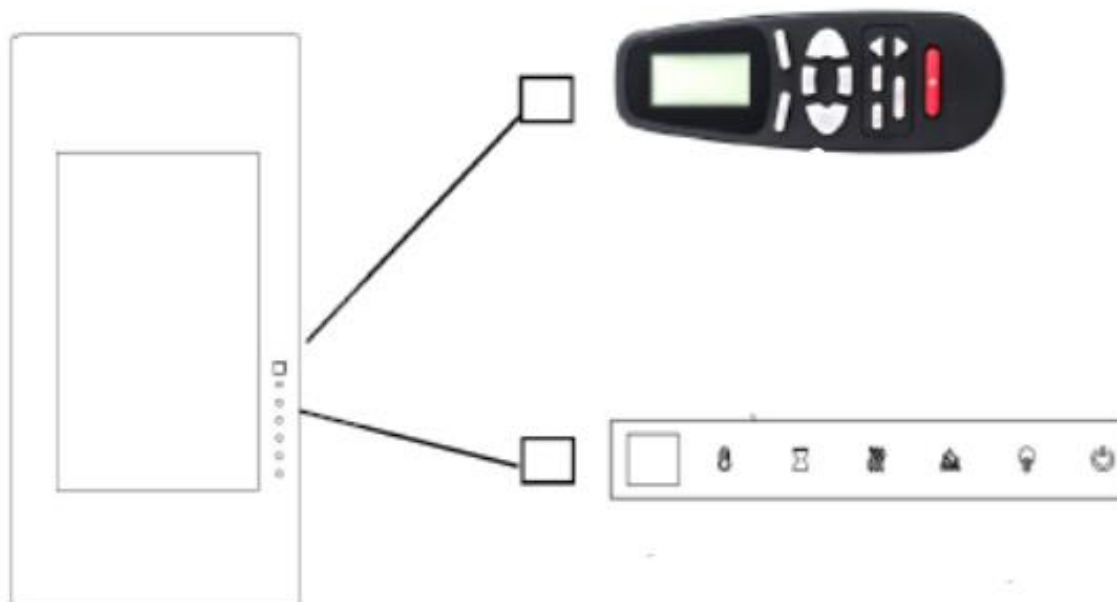

### Funcionalidad

Este calentador eléctrico puede ser operado a través del panel de control TOUCH en la parte delantera del calentador o a través del CONTROL REMOTO alimentado por baterías. El funcionamiento y las funciones de ambos métodos son idénticos. Por favor, lea las INSTRUCCIONES DE SEGURIDAD IMPORTANTES y observe todas las advertencias antes de operar.



**Panel de control táctil y control remoto**

Clave	Función	Acción y exhibición
<p><b>Fuente de alimentación</b></p> 	<p><b>ON:</b> Activa las funciones del panel de control y del mando a distancia. Enciende el efecto de la llama.</p> <p><b>OFF:</b> Desactiva las funciones del panel de control y del mando a distancia. Apaga el efecto de la llama.</p>	<p><b>1. Presione una vez.</b> Luz indicadora encendida. La fuente de alimentación está encendida. Todas las funciones activadas.</p> <p><b>2. Presione de nuevo.</b> El efecto de la llama se apagó. Unidad en espera. Todas las funciones están apagadas.</p>
<p><b>Temporizador</b></p> 	<p><b>Botón TIMER:</b> Controla la configuración del temporizador para apagar el calentador en el momento seleccionado. El rango de ajuste va de 0,5 a 8 horas.</p>	<p>1. Presione una vez. Luz indicadora encendida. El temporizador está ajustado a 0,5 horas.</p> <p>2. Pulse de nuevo hasta alcanzar el ajuste deseado. Las luces indicadoras indican el ajuste.</p>
<p><b>Llama</b></p> 	<p><b>Botón FLAME:</b> Hace que el efecto de la llama sea más oscuro y brillante. <b>NOTA:</b> El efecto de la llama permanece encendido hasta que se apaga el botón de encendido. El efecto de la llama debe estar encendido para encender el calentador.</p>	<p>1. Presione una vez. El brillo de la llama cambia.</p> <p>2. Presione de nuevo hasta alcanzar el ajuste deseado.</p>
<p><b>Color</b></p>	<p>El color del efecto de la llama cambia.</p> <p><b>NOTA:</b> El color del efecto de la llama permanecerá hasta que se apague el botón de</p>	<p>1. Presione una vez. El color del efecto de la llama cambia.</p> <p>2. Presione de nuevo hasta que el ajuste deseado haya alcanzado un total de</p>

	<p>encendido. El color del efecto de la llama debe estar encendido para encender el calentador.</p>	<p>3 colores.</p>
<p><b>Temperatura</b></p> 	<p><b>Botón de TEMPERATURA:</b> Enciende y apaga la calefacción. <b>NOTA:</b> Pulse el botón durante 5 segundos, el ajuste de la temperatura cambia de °C a °F. De la misma manera, de °F a °C.</p>	<p>1. Presione una vez: La pantalla del panel táctil está activada. 2. Presione de nuevo: hasta que se alcance el ajuste deseado. La pantalla digital muestra los ciclos de ajuste, ver abajo:</p>
<p><b>Calefacción</b></p> 	<p><b>Enciende y apaga el calentador.</b> <b>NOTA:</b> El calentador sólo funciona cuando el efecto de la llama está encendido. Si el efecto de la llama está apagado, el calentador no se encenderá. <b>NOTA:</b> Para evitar el sobrecalentamiento, el ventilador del calentador sopla aire frío durante 8-10 segundos antes de que el calentador se encienda y después de que se apague.</p>	<p>1. Presione una vez. La lámpara de control se enciende. El soplador sopla aire frío durante 10 segundos. El calentador de 750 W se enciende y expulsa el aire caliente. 2. Presione de nuevo. La lámpara de control se enciende. El calentador de 1500W se enciende y sopla aire caliente. 3. Presione de nuevo. El calentador se apaga. El ventilador sopla aire frío durante 10 segundos, permitiendo que el calentador se enfríe y luego se apaga.</p>
<p><b>Luces traseras</b></p> 	<p><b>Botón de luz de fondo:</b> cambia el color de la luz de fondo <b>NOTA:</b> Las luces traseras permanecen hasta que se apague el interruptor de encendido. Sólo funciona cuando se toca en el panel de control.</p>	<p>1. Presione una vez. El efecto del color de la llama cambia. 2. Presione de nuevo hasta alcanzar el ajuste deseado. 3 colores. Presione la tercera vez para apagar la luz de fondo.</p>

<p><b>Nota</b></p>	<p>Puede producirse un ligero olor cuando el calentador se pone en funcionamiento por primera vez. Esto es normal y no debe volver a ocurrir a menos que el calentador no se utilice durante un largo período de tiempo.</p>
--------------------	--

<p><b>Nota</b></p>	<p>Para mejorar el funcionamiento, apunte el mando a distancia hacia la parte delantera del calentador. No presione los botones demasiado rápido. Permita que la unidad tenga tiempo para responder a las órdenes.</p>
--------------------	--

### Control de limitación de temperatura

El calentador está equipado con un control de limitación de temperatura. Si el calentador alcanza una temperatura insegura, el calentador se apagará automáticamente. Reiniciar:



1. Desconecte el cable de alimentación del enchufe de la pared.
2. Ponga el interruptor ON/OFF en ON y el PANEL DE CONTROL TACTIL en OFF. Espere 5 minutos. Inspeccione la chimenea para asegurarse de que ninguna abertura de ventilación esté bloqueada o tapada por el polvo o la pelusa. Si es así, limpie las aberturas de ventilación con una aspiradora.
3. Ponga el interruptor de encendido y apagado en OFF y vuelva a conectar el cable de alimentación a una toma de corriente.
4. Si el problema persiste, haga que un técnico de servicio calificado inspeccione la salida y el cableado.

### Instrucciones de la batería del mando a distancia

El mando a distancia utiliza la batería EINSCR2025 (**suministrada**)

	<p><b>NUNCA</b> tires las pilas al fuego. El incumplimiento de esta precaución puede dar lugar a una explosión. Deshágase de las baterías en su punto de recogida local de materiales peligrosos.</p>
---	---

### Cuidado y mantenimiento

	<p><b>APAGUE SIEMPRE</b> el calentador y desenchufe el cable de alimentación de la toma de corriente antes de limpiar, revisar o transportar este calentador. Si no lo hace, puede provocar un incendio, una descarga eléctrica o lesiones.</p> <p><b>NUNCA</b> sumerja el calentador en agua o lo rocíe con agua. Esto puede provocar un incendio, una descarga eléctrica o lesiones.</p>
---	--

#### Metal:

- Limpiar con un paño suave humedecido con un producto a base de aceite de cítricos.
- NO use pulidor de latón o limpiadores domésticos porque estos productos dañarán la barra de metal.

#### Vidrio:

- Rocíe un limpiador de vidrios de alta calidad en el paño o la toalla. Seque bien con una toalla de papel o un paño sin pelusas.
- NUNCA use limpiadores abrasivos, niebla de pulverización u otros limpiadores que puedan rayar la superficie.

#### Aperturas de ventilación:

- Elimine el polvo y la suciedad de las zonas de calefacción y ventilación con una aspiradora.

**Plástico:**

- Límpiase con un paño ligeramente húmedo y una solución suave de detergente y agua tibia.
- NUNCA use limpiadores abrasivos, aerosoles u otros limpiadores que puedan rayar la superficie.

**Mantenimiento**

	<p><b>¡Peligro de descarga eléctrica! ¡Nunca abras los paneles! ¡No contiene ninguna pieza que pueda ser reparada por el usuario! APAGUE SIEMPRE el calentador y desenchufe el cable de alimentación de la toma de corriente antes de limpiar, revisar o transportar este calentador. Si no lo hace, puede provocar un incendio, una descarga eléctrica o lesiones.</b></p>
---	---

**Partes eléctricas y móviles:**

- Los motores de los sopladores están lubricados en fábrica y no necesitan lubricación.
- Los componentes eléctricos están integrados en la chimenea y no pueden ser reparados por el cliente.

**Almacenamiento:**

- Guarde el calentador en un lugar limpio y seco cuando no lo use.

	<p><b>¡ADVERTENCIA! NO MANTENGA</b> las partes internas o eléctricas del cliente. No repare la unidad usted mismo.</p>
---	--

	<p><b>Significado del cubo de basura tachado:</b> Nunca tire los electrodomésticos como residuos municipales sin clasificar, utilice puntos de recogida separados. Contacte con su autoridad local en relación con los sistemas de recolección existentes. Cuando los equipos eléctricos se eliminan en vertederos o basureros, las sustancias peligrosas pueden entrar en las aguas subterráneas y en la cadena alimentaria, lo que puede afectar a su salud y bienestar. Si reemplaza el equipo viejo por el nuevo, el distribuidor está legalmente obligado a retirar el equipo viejo para su libre eliminación.</p>
---	---



GLOW FIRE

**manual de operações**

**Modelo: Urano**

## Importantes instruções de segurança!

Atenção!

**Ao usar qualquer aparelho elétrico, as precauções básicas de segurança devem sempre ser seguidas para reduzir o risco de incêndio, choque elétrico e ferimentos pessoais, incluindo o seguinte:**

- Leia todas as instruções antes de operar este aquecedor.
- O aquecedor fica quente durante o funcionamento. Para evitar queimaduras, não toque na superfície quente. Use alças, se disponíveis, ao transportar este aquecedor. Mantenha materiais inflamáveis como móveis, travesseiros, roupas de cama, papel, roupas e cortinas a pelo menos 1 metro das paredes frontal, posterior e lateral do aquecedor. Para evitar superaquecimento, não cubra o aquecedor.
- Extremo cuidado é necessário quando um aquecedor é usado perto de crianças ou pessoas com deficiência e quando o aquecedor é deixado sem supervisão.
- Sempre desligue o aquecedor quando não estiver em uso.
- Não use o aquecedor se o cabo ou plugue estiver danificado, se o aquecedor estiver com defeito ou se tiver caído. Neste caso, leve o aquecedor a um centro de serviço autorizado para exame, ajuste elétrico ou mecânico ou reparo.
- Use apenas em ambientes fechados, não ao ar livre.
- Este aquecedor não deve ser usado em banheiros, lavanderias e salas semelhantes. Nunca coloque o aquecedor de forma que ele possa cair na banheira ou em outro recipiente de água.
- Não passe o cabo por baixo de tapetes. Não cubra o cabo com carpetes, tapetes ou capas semelhantes. Não coloque o cabo em passagens e evite o perigo de tropeçar.
- Para desconectar o aquecedor, desligue o controlador e retire o plugue de alimentação.
- Não insira objetos estranhos nas aberturas de ventilação ou saída, pois isso pode resultar em choque elétrico, incêndio ou danos ao aquecedor.
- Para evitar um possível incêndio, não bloqueie a entrada ou saída de ar em nenhuma circunstância. Não use em superfícies macias, como camas, onde as aberturas podem ser bloqueadas.
- Um aquecedor contém peças quentes e faiscantes. Não use em áreas onde gasolina ou líquidos inflamáveis são armazenados.
- Use este aquecedor apenas de acordo com as instruções. Qualquer outro uso não é recomendado pelo fabricante, pois pode resultar em incêndio, choque elétrico ou ferimentos.
- temperaturas ALTAS PERIGOSAS podem ser geradas sob certas condições anormais. Não cubra ou bloqueie nenhuma ou toda a frente deste aquecedor.
- As lâmpadas só devem ser substituídas quando o aquecedor estiver desconectado da fonte de alimentação.
- Este dispositivo não pode ser usado por pessoas (incluindo crianças) com capacidades físicas, sensoriais ou mentais limitadas ou com falta de experiência e conhecimento, a menos que estejam sob a supervisão ou orientação de uma pessoa responsável por sua segurança. As crianças devem ser supervisionadas para garantir que não brinquem com o dispositivo.
- **CUIDADO:** Para evitar o risco de desligar acidentalmente o fusível térmico, este dispositivo não deve ser alimentado por um dispositivo de comutação externo, como um temporizador, ou conectado a um circuito que é regularmente ligado ou desligado pelo fornecedor de energia.

	Preparação: Este produto contém um painel de VIDRO! Sempre seja extremamente cuidadoso ao manusear o vidro. O não cumprimento pode resultar em ferimentos pessoais ou danos materiais.
---	--

Remova todas as peças e ferragens da caixa e coloque sobre uma superfície limpa, macia e seca. As peças e etapas de montagem são agrupadas para suspensão ou recesso. Verifique a lista de peças para ter certeza de que não está faltando nada. Elimine a embalagem de forma adequada. Se possível, recicle.

**Você precisará das seguintes ferramentas (não incluídas):** chave de fenda Phillips, localizador de barra, nível de bolha, furadeira, furadeira para madeira de 1/4", martelo.

### Peças e hardware



A - Lareira



B – Parafusos de madeira



C – Âncora de drywall



E – Suporte de parede (preso à parte de trás da lareira)



controle remoto

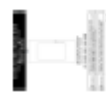

manual de operações



G – Cristais de joias

### Instalação e montagem

Seu dispositivo é um dispositivo montado na parede. Escolha um local adequado que não seja sujeito à umidade e longe de cortinas, móveis e passagens. **NOTA: Cumpra todos os códigos elétricos nacionais e regionais.**

### Distância mínima para objetos inflamáveis

As medições são feitas na frente do vidro

Acima	39.4" (1000mm) para a lareira
Acima	39.4" (1000mm) para o teto
Abaixo	0"
Páginas	0"
Costas	0"

## Espaços mínimos para a lareira

### ATENÇÃO

**QUANDO SE UTILIZAR TINTA OU VERNIZ NA LAREIRA, A TINTA OU VERNIZ DEVE SER RESISTENTE AO CALOR PARA EVITAR A DESCOLORAÇÃO.**

### Vista lateral

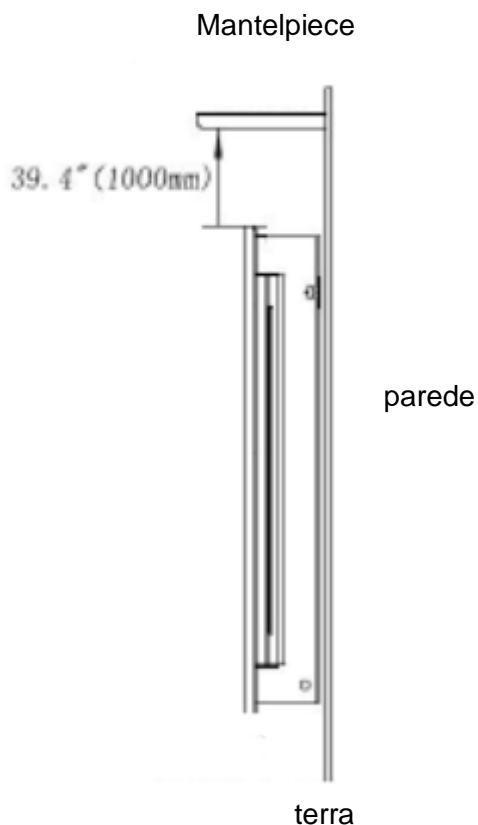

### Montagem na parede

Como muitos materiais diferentes são usados em paredes diferentes, é altamente recomendável que você consulte seu empreiteiro local antes de montar esta unidade na parede.

- Selecione um local que não seja exposto à umidade e esteja a pelo menos 36 "(914 mm) de distância de materiais combustíveis, como cortinas, móveis, roupas de cama, papel, etc.
- Duas pessoas devem segurar o dispositivo contra a parede para determinar a posição final.
- Coloque o dispositivo de cabeça para baixo em uma superfície macia e não abrasiva. Remova o suporte da parte traseira do dispositivo afrouxando os parafusos, consulte a Figura 1.
- Marque a posição e, em seguida, fixe o (s) suporte (s) na parede com os parafusos fornecidos. Os ganchos neste suporte DEVEM apontar para cima e estar nivelados.

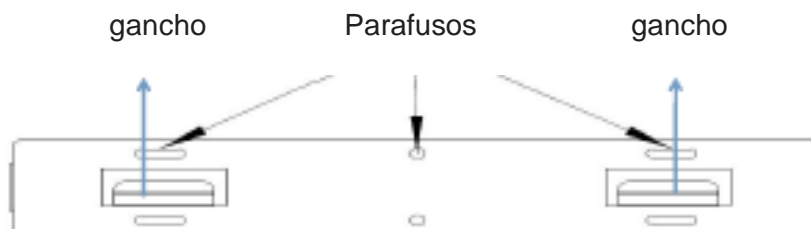

**NOTA: É altamente recomendável que você aparafuse o suporte (E) nas vigas da parede, se possível. Se os postes de parede não puderem ser usados, certifique-se de que as buchas de plástico fornecidas sejam usadas para prender o suporte à parede e que o suporte esteja adequadamente preso.**

- e) Quando o suporte de parede é instalado, duas pessoas devem levantar a unidade e inserir as ranhuras na parte traseira da unidade nos ganchos do suporte e travar os dois parafusos de cada lado
- f) Verifique a estabilidade do dispositivo e certifique-se de que o suporte não pode cair da parede.



Ilustração de suporte de parede

Vista lateral

### Instalação de brasas de quartzo

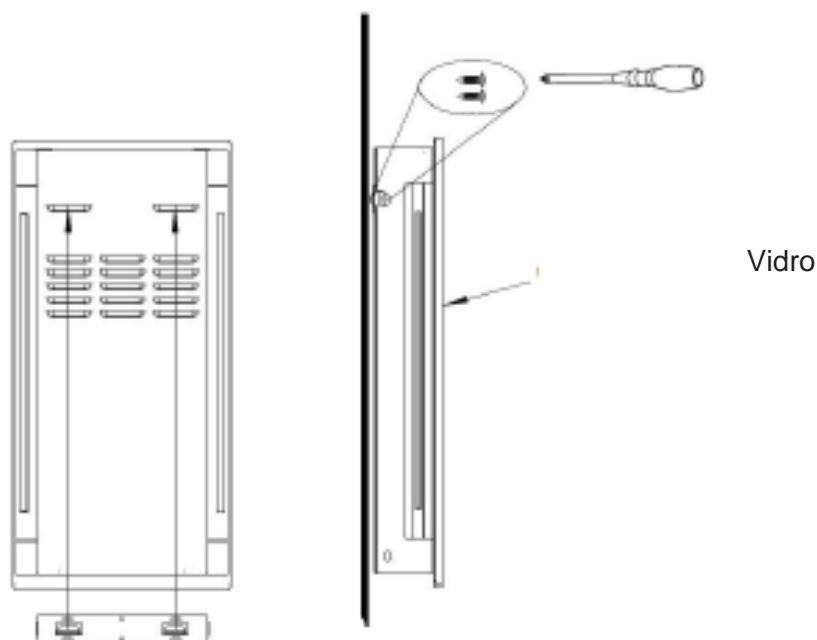

**A.** Você deve remover o vidro frontal e o dispositivo deve ser instalado em sua posição final antes de instalar o brilho de quartzo.

**B.** Coloque cuidadosamente as brasas de quartzo na tigela inferior na frente da lareira, veja a ilustração.

Aplique uma camada uniforme de lado a lado. Ilustração

### o negócio

**Leia e compreenda todo o manual, incluindo todas as instruções de segurança, antes de conectar ou usar este produto. Não fazer isso pode resultar em incêndio, choque elétrico, ferimentos graves ou morte.**

#### Fonte de energia

Conecte o cabo de alimentação em 220 ~ 240 volts (consulte **INSTRUÇÕES DE SEGURANÇA IMPORTANTES** nas páginas 2 e 3). Verifique se os soquetes estão em boas condições e se o plugue não está solto. **NUNCA** exceda a classificação de corrente máxima para o circuito. **NÃO** conecte outros dispositivos ao mesmo circuito.



#### Funcionalidade

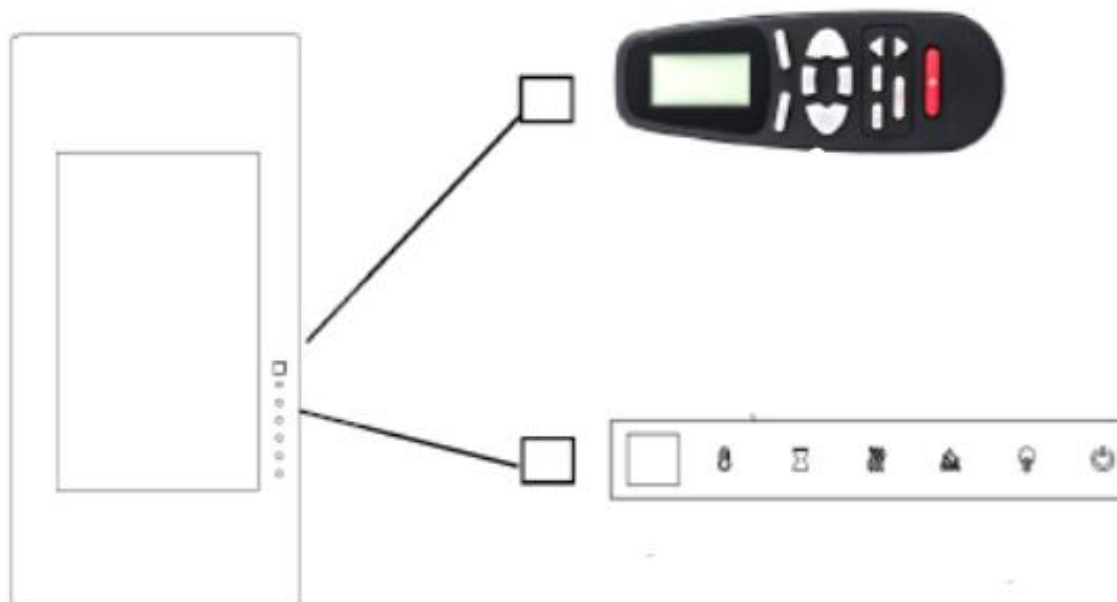

Esta lareira elétrica pode ser operada através do PAINEL DE CONTROLE DE TOQUE na frente da lareira ou através do CONTROLE REMOTO a bateria. A operação e as funções dos dois métodos são idênticas. Antes de iniciar, leia as **INSTRUÇÕES DE SEGURANÇA IMPORTANTES** e observe todos os avisos.





### Painel de controle de toque e controle remoto

botão	função	Ação e exibição
<p><b>Fonte de energia</b></p> 	<p><b>ON:</b> Ativa as funções do painel de controle e o controle remoto. Liga o efeito de chama.</p> <p><b>OFF:</b> Desativa funções do painel de controle e controle remoto. Desliga o efeito de chama.</p>	<p>1. <b>Pressione uma vez.</b> Luz indicadora acesa. Energia ligada. Todas as funções ativadas.</p> <p>2. <b>Pressione novamente.</b> Efeito de chama desligado. Dispositivo em espera. Todas as funções desligadas.</p>
<p><b>cronômetro</b></p> 	<p><b>Botão TIMER:</b> controla as configurações do timer para desligar a lareira na hora selecionada. Faixa de configuração de 0,5 a 8 horas.</p>	<p>1. <b>Pressione uma vez.</b> Luz indicadora acesa. O cronômetro está definido para 0,5 horas.</p> <p>2. <b>Pressione novamente até que a configuração desejada seja alcançada.</b> As luzes indicadoras mostram a configuração.</p>
<p><b>chama</b></p> 	<p><b>Botão FLAME:</b> Torna o efeito da chama mais escuro e mais claro. <b>NOTA:</b> O efeito chama permanecerá ativo até que o botão liga / desliga seja desligado. O efeito da chama deve ser ligado para ligar o aquecimento.</p>	<p>1. <b>Pressione uma vez.</b> O brilho do O efeito da chama muda.</p> <p>2. <b>Pressione novamente</b> até que a configuração desejada seja alcançada.</p>
<p><b>cor</b></p>	<p><b>Botão COLOR:</b> A cor do efeito da chama muda.</p> <p><b>NOTA:</b> A cor do efeito da chama permanecerá até que o botão liga / desliga seja desligado. A cor do efeito da</p>	<p>1. <b>Pressione uma vez.</b> A cor do efeito da chama muda.</p> <p>2. Pressione novamente até que a configuração desejada atinja um total de 3 cores.</p>

	<p>chama deve estar ligada para ligar o aquecedor.</p>	
<p>temperatura</p> 	<p><b>Botão TEMPERATURA:</b> Liga e desliga o aquecimento. <b>NOTA:</b> Pressione o botão por 5 segundos, a configuração de temperatura muda de ° C para ° F. Da mesma forma de ° F a ° C.</p>	<p>1. <b>Pressione uma vez:</b> o painel de toque é ativado. 2. <b>Pressione novamente:</b> até que a configuração desejada seja alcançada. O display digital mostra os ciclos de configuração, veja abaixo:</p>
<p>aquecedor</p> 	<p><b>Botão HEATING:</b> Liga e desliga o aquecimento. <b>NOTA:</b> O aquecedor só funciona quando o efeito chama está ligado. Se o efeito da chama for desligado, o aquecedor não ligará. <b>NOTA:</b> Para evitar o superaquecimento, o ventilador do aquecedor libera ar frio por 8 a 10 segundos antes de ligar o aquecedor e depois de desligar.</p>	<p>1. <b>Pressione uma vez.</b> A lâmpada de controle acende. O ventilador expela ar frio por 10 segundos. O aquecedor de 750 W liga e expela o ar quente. 2. <b>Pressione novamente.</b> A lâmpada de controle acende. O aquecedor de 1500 W liga e expela o ar quente. 3. <b>Pressione novamente.</b> O aquecimento desliga-se. A ventoinha expela ar frio por 10 segundos, permitindo que o aquecedor esfrie e depois desligue.</p>
<p>Luzes traseiras</p> 	<p><b>Botão BACKLight:</b> Altera a cor da luz de fundo <b>NOTA:</b> As luzes traseiras permanecem até que o interruptor de alimentação seja desligado. Só funciona quando tocado no painel de controle.</p>	<p>1. Pressione uma vez. O efeito da cor da chama muda. 2. Pressione novamente até que a configuração desejada seja alcançada. 3 cores. 3. A terceira pressão desliga a luz de fundo.</p>

<p><b>Nota</b></p>	<p>Quando o aquecimento é ligado pela primeira vez, pode haver um leve odor. Isso é normal e não deve acontecer novamente, a menos que o aquecedor não tenha sido usado por um longo período de tempo.</p>
--------------------	--

<p><b>Nota</b></p>	<p>Para facilitar o uso, aponte o controle remoto para a frente da lareira. <b>NÃO pressione os botões muito rapidamente.</b> Dê tempo para que o dispositivo responda aos comandos.</p>
--------------------	--

### Controle de limite de temperatura

O aquecimento está equipado com um controle de limitação de temperatura. Se o aquecedor atingir uma temperatura insegura, ele desligará automaticamente. Restaurar ao padrão:

1. Retire a ficha de alimentação da tomada.
2. Ajuste o interruptor ON / OFF em ON e o TOUCH CONTROL PANEL em OFF. Espere 5 minutos.

3. Inspeção a lareira para certificar-se de que nenhuma ventilação está bloqueada ou entupida com poeira ou fiapos. Neste caso, limpe as aberturas de ventilação com um aspirador.
4. Coloque o INTERRUPTOR LIGADO na posição DESLIGADO e reconecte o cabo de alimentação a uma tomada elétrica.
5. Se o problema persistir, peça a um profissional para inspecionar a tomada e a fiação.

### Informações da bateria para o controle remoto

O controle remoto usa bateria EINSR2025 (incluída)

	<b>NUNCA</b> jogue as baterias no fogo. A não observância desta precaução pode resultar em explosão. Descarte as baterias em seu ponto de coleta local de materiais perigosos.
---	--

### Cuidado e manutenção

	<b>SEMPRE DESLIGUE</b> o aquecedor e desconecte o cabo de alimentação antes de limpar, fazer manutenção ou mover esta lareira. Não fazer isso pode resultar em incêndio, choque elétrico ou ferimentos.  <b>NUNCA mergulhe ou borrife água. Isso pode resultar em incêndio, choque elétrico ou ferimentos pessoais.</b>
--	---

#### metal:

- Limpe com um pano macio umedecido com um produto à base de óleo cítrico.
- **NÃO** use polidor de latão ou limpadores domésticos, pois esses produtos podem danificar a barra de metal.

#### Vidro:

- Borrife um limpador de vidro de boa qualidade no pano ou na toalha. Seque bem com uma toalha de papel ou pano sem fiapos.
- **NUNCA** use produtos de limpeza abrasivos, névoa em spray ou outros produtos de limpeza que possam arranhar a superfície.

#### Aberturas de ventilação:

- Remova a poeira e sujeira das áreas de aquecimento e ventilação com um aspirador de pó.

#### plástico:

- Limpe com um pano ligeiramente úmido e uma solução neutra de detergente e água morna.
- **NUNCA** use produtos de limpeza abrasivos, névoa em spray ou outros produtos de limpeza que possam arranhar a superfície.

## manutenção

	<p>Risco de choque elétrico! <b>NUNCA ABRA</b> os painéis! Não contém peças que possam ser reparadas pelo usuário! <b>SEMPRE DESLIGUE</b> o aquecedor e desconecte o cabo de alimentação antes de limpar, fazer manutenção ou mover esta lareira. Não fazer isso pode resultar em incêndio, choque elétrico ou ferimentos.</p>
---	--

**Peças elétricas e móveis:**

- Os motores do ventilador são lubrificados na fábrica e não requerem lubrificação.
- Os componentes elétricos estão integrados na lareira e não podem ser reparados pelo cliente.

**armazenamento:**

- Quando o aquecedor não estiver em uso, armazene-o em um local limpo e seco.

	<p><b>ATENÇÃO! NENHUMA MANUTENÇÃO</b> de peças internas ou elétricas pelo cliente. Não faça manutenção no dispositivo por conta própria.</p>
---	--

	<p><b>Significado da lata de lixo riscada:</b> Nunca descarte dispositivos elétricos como lixo municipal não classificado, use pontos de coleta separados. Entre em contato com sua autoridade local sobre os sistemas de coleta existentes. Quando os aparelhos elétricos são descartados em aterros sanitários, substâncias perigosas podem vazar para as águas subterrâneas e entrar na cadeia alimentar, o que pode afetar sua saúde e bem-estar. Se você substituir dispositivos antigos por novos, o revendedor é legalmente obrigado a devolver o dispositivo antigo para descarte gratuito.</p>
---	---



GLOW FIRE

**instrukcja obsługi**

**Model: Uran**

## Ważne instrukcje dotyczące bezpieczeństwa!

Ostrzeżenie!

**Podczas korzystania z urządzeń elektrycznych należy zawsze przestrzegać podstawowych środków ostrożności, aby zmniejszyć ryzyko pożaru, porażenia prądem elektrycznym i obrażeń ciała, w tym:**

- Przeczytaj wszystkie instrukcje przed uruchomieniem tego grzejnika.
- Grzejnik jest gorący podczas pracy. Aby uniknąć poparzeń, nie dotykaj gorącej powierzchni. Podczas transportu grzejnika użyj uchwytów, jeśli są dostępne. Materiały łatwopalne, takie jak meble, poduszki, pościel, papier, odzież i zasłony, należy trzymać w odległości co najmniej 1 metra od przedniej, tylnej i bocznych ścian grzejnika. Aby uniknąć przegrzania, nie przykrywaj grzejnika.
- Szczególna ostrożność jest wymagana, gdy grzejnik jest używany w pobliżu dzieci lub osób niepełnosprawnych oraz gdy grzejnik jest pozostawiony bez nadzoru.
- Zawsze odłączaj grzejnik, gdy nie jest używany.
- Nie używaj grzejnika, jeśli kabel lub wtyczka są uszkodzone, jeśli grzejnik działa nieprawidłowo lub został upuszczony. W takim przypadku należy zanieść grzejnik do autoryzowanego serwisu w celu sprawdzenia, regulacji lub naprawy elektrycznej lub mechanicznej.
- Używać tylko w pomieszczeniach, a nie na zewnątrz.
- Grzejnik nie jest przeznaczony do użytku w łazienkach, pralniach i podobnych pomieszczeniach. Nigdy nie ustawiaj grzejnika w taki sposób, aby wpadł do wanny lub innego pojemnika na wodę.
- Nie układaj kabla pod dywanami. Nie przykrywaj przewodu dywanami, dywanikami ani podobnymi osłonami. Nie umieszczaj kabla w przejściach i unikaj ryzyka potknięcia. • Aby odłączyć grzejnik, wyłącz sterownik, a następnie wyciągnij wtyczkę z gniazdka.
- Nie wkładaj żadnych ciał obcych do otworów wentylacyjnych lub wylotowych, ponieważ może to spowodować porażenie prądem, pożar lub uszkodzenie grzejnika.
- Aby zapobiec możliwemu pożarowi, pod żadnym pozorem nie blokuj wlotu ani wylotu powietrza. Nie używać na miękkich powierzchniach, takich jak łóżka, w których otwory mogą być zablokowane.
- Wewnątrz grzejnika znajdują się gorące i iskrzące części. Nie używać w miejscach, w których przechowywane są benzyna lub łatwopalne płyny.
- Używaj grzejnika wyłącznie zgodnie z instrukcją. Producent nie zaleca żadnego innego zastosowania, ponieważ może to spowodować pożar, porażenie prądem lub obrażenia.
- NIEBEZPIECZNE WYSOKIE temperatury mogą być generowane w pewnych nietypowych warunkach. Nie zakrywaj ani nie blokuj żadnej lub całej przedniej części tego grzejnika.
- Lampy należy wymieniać tylko wtedy, gdy grzejnik jest odłączony od zasilania.
- To urządzenie nie może być używane przez osoby (w tym dzieci) o ograniczonych zdolnościach fizycznych, sensorycznych lub umysłowych lub bez doświadczenia i wiedzy, chyba że są one pod nadzorem lub kierownictwem osoby odpowiedzialnej za ich bezpieczeństwo. Należy pilnować dzieci, aby nie bawiły się urządzeniem.
- **UWAGA:** Aby uniknąć ryzyka przypadkowego wyłączenia bezpiecznika termicznego, nie wolno zasilać tego urządzenia za pomocą zewnętrznego urządzenia przełączającego, takiego jak zegar, ani podłączać do obwodu, który jest regularnie włączany lub wyłączany przez dostawcę energii.

	Przygotowanie: Ten produkt zawiera panel <b>SZKLANY!</b> Podczas obchodzenia się ze szkłem należy zawsze zachować szczególną ostrożność. Nieprzestrzeżenie może spowodować obrażenia ciała lub uszkodzenie mienia.
---	--

Wyjmij wszystkie części i osprzęt z pudełka i umieść na czystej, miękkiej i suchej powierzchni. Części i etapy montażu są pogrupowane do zawieszenia lub wnęki. Sprawdź listę części, aby upewnić się, że niczego nie brakuje. Opakowanie zutylizować w odpowiedni sposób. Jeśli to możliwe, poddaj recyklingowi.

**Potrzebne będą następujące narzędzia (brak w zestawie):** śrubokręt krzyżakowy, szukacz prętów, poziomnica, wiertło, wiertło do drewna 1/4 ", młotek.

### Części i sprzęt



A - Kominek



B – Wkręty do drewna



C – Kotwa do płyt kartonowo-gipsowych



E – Wspornik ścienny (przymocowany z tyłu kominka)



zdalne sterowanie



instrukcja obsługi



G – Kryształ jubilerskie

### Instalacja i montaż

Twoje urządzenie jest zamontowane na ścianie. Wybierz odpowiednie miejsce, które nie jest podatne na wilgoć, z dala od zasłon, mebli i przejść. UWAGA: Przestrzegaj wszystkich krajowych i regionalnych przepisów elektrycznych.

### Minimalna odległość od przedmiotów łatwopalnych

Pomiary są pobierane od frontu szkła

Powyżej	39.4" (1000mm) do kominka
Powyżej	39.4" (1000mm) do sufitu
Poniżej	0"
stron	0"
Z powrotem	0"

### Minimalne odległości od kominka

#### OSTRZEŻENIE

**GDY NA KOMINKU UŻYWANY jest FARBA LUB LAKIER, FARBA LUB LAKIER MUSI BYĆ ODPORNA NA CIEPŁO, ABY UNIKNĄĆ PRZEBARWIEŃ.**

### Widok z boku

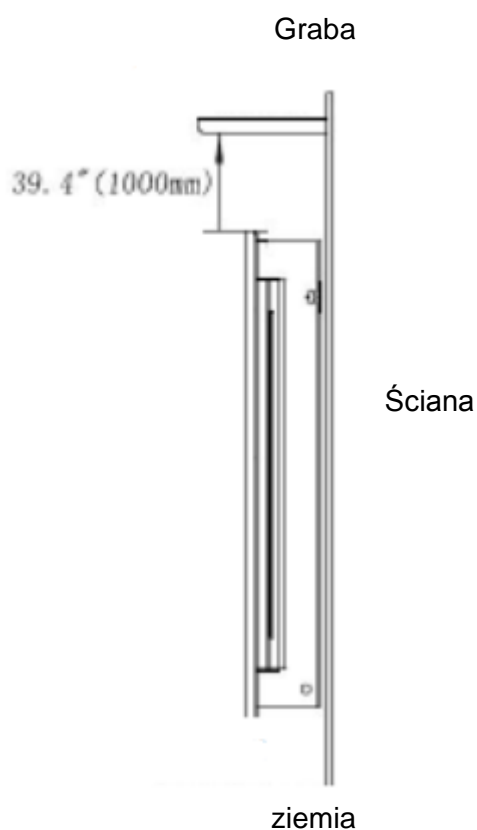

### montaż naścienny

Ponieważ istnieje wiele różnych materiałów stosowanych na różnych ścianach, zdecydowanie zaleca się skonsultowanie się z lokalnym wykonawcą robót budowlanych przed zamontowaniem tego urządzenia na ścianie.

- Wybierz miejsce, które nie jest narażone na działanie wilgoci i oddalone o co najmniej 36 cali (914 mm) od materiałów palnych, takich jak zasłony, meble, pościel, papier itp.
- Dwie osoby muszą przytrzymać urządzenie przy ścianie, aby określić ostateczne położenie.
- Odwróć urządzenie do góry nogami na miękkiej, nieściernej powierzchni. Zdejmij wspornik z tyłu urządzenia, poluzowując śruby, patrz Rysunek 1.



- d) Zaznacz pozycję, a następnie przymocuj wspornik (wsporniki) do ściany za pomocą dostępnych śrub. Haki na tym wsporniku MUSZĄ być skierowane do góry i być wypoziomowane.

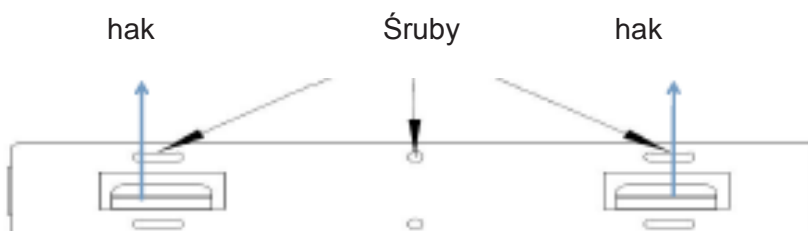

**UWAGA: Jeśli to możliwe, zdecydowanie zaleca się przykręcenie wspornika (E) do słupków ściennych. Jeśli nie można użyć słupków ściennych, upewnij się, że dostarczone plastikowe kołki zostały użyte do przymocowania wspornika do ściany i że wspornik jest odpowiednio zamocowany.**

- e) Po zainstalowaniu wspornika ściennego dwie osoby muszą podnieść urządzenie i włożyć szczeliny z tyłu urządzenia w haki wspornika i zablokować dwie śruby po obu stronach
- f) Sprawdź stabilność urządzenia i upewnij się, że wspornik nie spadnie ze ściany.

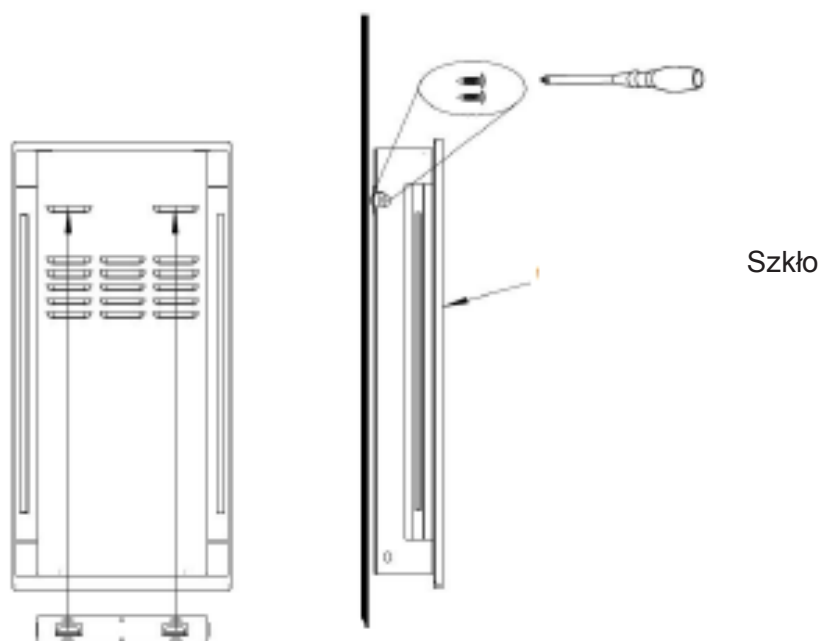

Ilustracja wspornika ściennego

Widok z boku

### Instalacja żaru kwarcowego



**A.** Musisz zdjąć szklany front i zmontować urządzenie w ostatecznym położeniu przed zainstalowaniem żarzenia kwarcowego.

**B.** Ostrożnie umieść żar kwarcowy w dolnej misce z przodu kominka, patrz rysunek.

Nałóż równą warstwę z boku na bok.  
Ilustracja

### biznes

Przeczytaj i zrozum całą instrukcję, w tym wszystkie instrukcje bezpieczeństwa, przed podłączeniem lub użyciem tego produktu. Niezastosowanie się do tego może spowodować pożar, porażenie prądem elektrycznym, poważne obrażenia lub śmierć.

### Zasilacz



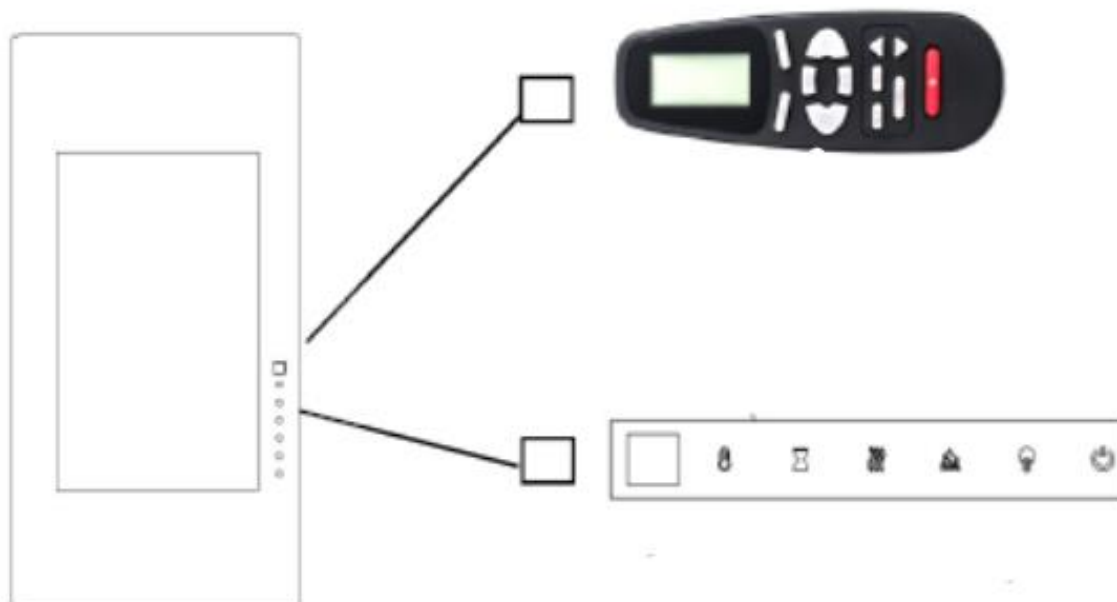

Podłącz przewód zasilający do napięcia 220 ~ 240 V (**patrz WAŻNE INSTRUKCJE BEZPIECZEŃSTWA** na stronach 2 i 3). Upewnij się, że gniazda są w dobrym stanie, a wtyczka nie jest poluzowana. **NIGDY** nie przekraczaj maksymalnego prądu znamionowego obwodu. **NIE** podłączaj innych urządzeń do tego samego obwodu.

### funkcjonalność

Kominek elektryczny można obsługiwać za pomocą **PANELU DOTYKOWEGO** znajdującego się z przodu kominka lub za pomocą PILOTA na baterie. Działanie i funkcje obu metod są identyczne. Przed uruchomieniem przeczytaj **WAŻNE INSTRUKCJE BEZPIECZEŃSTWA** i stosuj się do wszystkich ostrzeżeń.



### Dotykowy panel sterowania i pilot

przycisk	funkcjonować	Działanie i wyświetlanie
<p><b>Zasilacz</b></p> 	<p><b>ON:</b> Aktywuje funkcje panelu sterowania i pilota. Włącza efekt płomienia.  <b>OFF:</b> Wyłącza funkcje panelu sterowania i pilota. Wyłącza efekt płomienia.</p>	<p>1. <b>Naciśnij raz.</b> Kontrolka zapalona. Zasilanie włączone. Wszystkie funkcje aktywowane.                  2. <b>Ponownie naciśnij.</b> Efekt płomienia wyłączony. Urządzenie w trybie czuwania. Wszystkie funkcje wyłączone.</p>
<p><b>regulator czasowy</b></p> 	<p><b>Przycisk TIMER:</b> steruje ustawieniami timera, aby wyłączyć kominek o wybranej godzinie. Zakres ustawień od 0,5 do 8 godzin.</p>	<p>1. <b>Naciśnij raz.</b> Kontrolka zapalona. Timer jest ustawiony na 0,5 godziny.                  2. <b>Naciśnij ponownie, aż osiągniesz żądane ustawienie.</b> Kontrolki pokazują ustawienie.</p>
<p><b>płomień</b></p> 	<p><b>Przycisk FLAME:</b> Sprawia, że efekt płomienia jest ciemniejszy i jaśniejszy.  <b>UWAGA:</b> Efekt płomienia pozostanie włączony do momentu wyłączenia przycisku zasilania. Aby włączyć ogrzewanie, należy włączyć efekt płomienia.</p>	<p>1. <b>Naciśnij raz.</b> Jasność Efekt płomienia zmienia się.                  2. <b>Naciśnij ponownie, aż osiągniesz żądane ustawienie.</b></p>
<p><b>kolor</b></p> 	<p><b>Przycisk KOLOR:</b> zmienia się kolor efektu płomienia.</p>	<p>1. <b>Naciśnij raz.</b> Kolor efektu płomienia zmienia się.                  2. <b>Naciśnij ponownie, aż żądane ustawienie osiągnie w sumie 3 kolory.</b></p>

<p><b>Temperatur</b></p> 	<p><b>UWAGA:</b> Kolor efektu płomienia utrzyma się do momentu wyłączenia przycisku zasilania. Aby grzejnik został włączony, musi być włączony kolor efektu płomienia.</p>	<p>1. <b>Einmal drücken:</b> Touch-Bedienfeldanzeige wird aktiviert. 2. <b>Nochmals drücken:</b> bis die gewünschte Einstellung erreicht ist. Digitalanzeige zeigt Einstellungszyklen an, siehe unten:</p>
<p><b>podgrzewacz</b></p> 	<p><b>Przycisk HEATING:</b> Włącza i wyłącza ogrzewanie. <b>UWAGA:</b> Podgrzewacz działa tylko przy włączonym efekcie płomienia. Jeśli efekt płomienia jest wyłączony, grzejnik się nie włącza. <b>UWAGA:</b> Aby uniknąć przegrzania, wentylator nagrzewnicy wydmuchuje zimne powietrze przez 8-10 sekund przed włączeniem i po wyłączeniu nagrzewnicy.</p>	<p>1. <b>Naciśnij raz.</b> Zapala się lampka kontrolna. Wentylator wydmuchuje zimne powietrze przez 10 sekund. Nagrzewnica 750 W włącza się i wydmuchuje ciepłe powietrze. 2. <b>Ponownie naciśnij.</b> Zapala się lampka kontrolna. Nagrzewnica 1500W włącza się i wydmuchuje ciepłe powietrze. 3. <b>Ponownie wciśnij.</b> Ogrzewanie wyłącza się. Wentylator wydmuchuje zimne powietrze przez 10 sekund, pozwalając nagrzewnicy ostygnąć, a następnie sam się wyłącza.</p>
<p><b>Tylne światła</b></p> 	<p><b>Przycisk BACKLight:</b> Zmienia kolor podświetlenia <b>UWAGA:</b> tylne światła pozostają włączony, aż wyłącznik zasilania zostanie wyłączony. Działa tylko po dotknięciu panelu sterowania.</p>	<p>1. Naciśnij raz. Efekt koloru płomienia zmienia się. 2. Naciśnij ponownie, aż osiągniesz żądane ustawienie. 3 kolory. 3. Trzecie naciśnięcie wyłącza podświetlenie.</p>

<p><b>Uwaga</b></p>	<p>Przy pierwszym uruchomieniu ogrzewania może pojawić się lekki zapach. Jest to normalne i nie powinno się powtórzyć, chyba że grzejnik nie był używany przez dłuższy czas.</p>
---------------------	--

<p><b>Uwaga</b></p>	<p>Dla ułatwienia należy skierować pilota w stronę przodu kominka. NIE naciskaj przycisków zbyt szybko. Poczekaj, aż urządzenie zareaguje na polecenia.</p>
---------------------	---

### Kontrola ograniczenia temperatury

Ogrzewanie jest wyposażone w kontrolę ograniczenia temperatury. Jeśli grzejnik osiągnie niebezpieczną temperaturę, grzejnik wyłączy się automatycznie. Przywróć ustawienia domyślne:

1. Wyciągnij wtyczkę z gniazdka.
2. Ustaw przełącznik WŁ. / WYŁ. W położeniu WŁ., A DOTYKOWY PANEL STEROWANIA w położeniu WYŁ. Poczekaj 5 minut.
3. Sprawdź komin, aby upewnić się, że żadne otwory wentylacyjne nie są zablokowane lub zatkane kurzem lub kłaczkami. W takim przypadku wyczyść otwory wentylacyjne odkurzaczem.
4. WYŁĄCZ WŁĄCZNIK i podłącz ponownie przewód zasilający do gniazdka elektrycznego.
5. Jeśli problem nie ustąpi, poproś profesjonalistę o sprawdzenie gniazdka i okablowania.

## Informacje o baterii do pilota

Pilot wykorzystuje baterię EINSCR2025 (w zestawie)

	<b>NIGDY</b> nie wrzucaj baterii do ognia. Nieprzestrzeżenie tego środka ostrożności może spowodować wybuch. Baterie należy utylizować w lokalnym punkcie zbiórki materiałów niebezpiecznych.
---	---

## Opieka i utrzymanie

	<p>ZAWSZE wyłączaj grzejnik i odłączaj przewód zasilający przed czyszczeniem, serwisowaniem lub przenoszeniem tego kominka. Niezastosowanie się do tego może spowodować pożar, porażenie prądem elektrycznym lub obrażenia.</p> <p><b>NIGDY nie zanurzaj ani nie rozpylaj wody w wodzie. Może to spowodować pożar, porażenie prądem lub obrażenia ciała.</b></p>
---	--

### Metal:

- Czyść miękką szmatką zwilżoną produktem na bazie olejku cytrusowego.
- NIE używaj środków do polerowania mosiądzu ani domowych środków czyszczących, ponieważ te produkty mogą uszkodzić metalowy pręt.

### Szkło:

- Spryskaj ściereczkę lub ręcznik dobrej jakości środkiem do czyszczenia szkła. Osusz dokładnie ręcznikiem papierowym lub niestrzępiącą się szmatką.
- NIGDY nie używaj ściernych środków czyszczących, mgiełki w sprayu ani innych środków czyszczących, które mogą zarysować powierzchnię.

### Otwory wentylacyjne:

- Usuń kurz i brud z pomieszczeń grzewczych i wentylacyjnych za pomocą odkurzacza.

### Plastikowy:

- Przetrzeć lekko zwilżoną szmatką i łagodnym roztworem płynu do mycia naczyń i ciepłą wodą.
- NIGDY nie używaj ściernych środków czyszczących, mgiełki w sprayu ani innych środków czyszczących, które mogą zarysować powierzchnię.

## konserwacja

	<p><b>Ryzyko porażenia prądem! NIGDY</b> nie otwieraj paneli! Nie zawiera części, które mogą być naprawiane przez użytkownika!</p> <p><b>ZAWSZE</b> wyłączaj grzejnik i odłączaj przewód zasilający przed czyszczeniem, serwisowaniem lub przenoszeniem tego kominka. Niezastosowanie się do tego może spowodować pożar, porażenie prądem elektrycznym lub obrażenia.</p>
---	---

**Części elektryczne i ruchome:**

- Silniki wentylatorów są fabrycznie naoliwione i nie wymagają smarowania.
- Komponenty elektryczne są zintegrowane z kominkiem i nie mogą być serwisowane przez klienta.

**Przechowywanie:**

- Gdy grzejnik nie jest używany, przechowuj go w czystym, suchym miejscu.

	<p><b>OSTRZEŻENIE! BRAK KONSERWACJI</b> wewnętrznych lub elektrycznych części przez klienta. Nie naprawiaj urządzenia samodzielnie.</p>
--	---

	<p><b>Znaczenie przekreślonego kosza na śmieci:</b></p> <p>Nigdy nie wyrzucaj urządzeń elektrycznych razem z niesortowanymi odpadami komunalnymi, korzystaj z oddzielnych punktów zbiórki. Skontaktuj się z lokalnymi władzami w sprawie istniejących systemów zbiórki. Kiedy urządzenia elektryczne są wyrzucane na wysypiska śmieci lub wysypiska śmieci, niebezpieczne substancje mogą przedostać się do wód gruntowych i dostać się do łańcucha pokarmowego, co może mieć wpływ na Twoje zdrowie i samopoczucie.</p> <p>W przypadku wymiany starego urządzenia na nowe, sprzedawca jest prawnie zobowiązany do odebrania starego urządzenia do bezpłatnej utylizacji.</p>
---	---



GLOW FIRE

**handleiding**  
**Model: Uranus**

## Belangrijke veiligheidsinstructies!

Waarschuwing!

**Bij het gebruik van elektrische apparaten moeten altijd basisveiligheidsmaatregelen worden genomen om het risico op brand, elektrische schokken en persoonlijk letsel te verminderen, waaronder de volgende:**

- Lees alle instructies voordat u deze kachel bedient.
- De kachel wordt heet tijdens het gebruik. Raak het hete oppervlak niet aan om brandwonden te voorkomen. Gebruik, indien aanwezig, handvatten bij het vervoeren van deze kachel. Houd brandbare materialen zoals meubels, kussens, beddengoed, papier, kleding en gordijnen minstens 1 m verwijderd van de voor-, achter- en zijwanden van de kachel. Dek de kachel niet af om oververhitting te voorkomen.
- Uiterste voorzichtigheid is geboden wanneer een kachel wordt gebruikt in de buurt van kinderen of gehandicapten, en wanneer de kachel onbeheerd wordt achtergelaten.
- Haal altijd de stekker uit het stopcontact als de kachel niet wordt gebruikt.
- Gebruik de kachel niet als het snoer of de stekker beschadigd is, als de kachel niet goed functioneert of als deze is gevallen. Breng in dat geval de kachel naar een erkend servicecentrum voor onderzoek, elektrische of mechanische afstelling of reparatie.
- Gebruik alleen binnenshuis, niet buitenshuis.
- Deze kachel is niet bedoeld voor gebruik in badkamers, wasruimtes en soortgelijke ruimtes. Stel de kachel nooit zo op dat hij in een badkuip of ander waterreservoir kan vallen.
- Laat de kabel niet onder tapijten lopen. Bedek het snoer niet met tapijten, vloerkleden of soortgelijke hoezen. Leg de kabel niet in doorgangen en voorkom struikelgevaar.
- Om de verwarming los te koppelen, schakelt u de controller uit en trekt u de stekker uit het stopcontact.
- Steek geen vreemde voorwerpen in de ventilatie- of uitlaatopeningen, aangezien dit kan leiden tot elektrische schokken, brand of schade aan de kachel.
- Blokkeer in geen geval de luchtinlaat of -uitlaat om mogelijke brand te voorkomen. Niet gebruiken op zachte ondergronden, zoals bedden, waar de openingen kunnen worden geblokkeerd.
- Een kachel heeft hete en vonkende delen binnenin. Niet gebruiken in ruimtes waar benzine of brandbare vloeistoffen worden opgeslagen.
- Gebruik deze kachel alleen volgens de instructies. Elk ander gebruik wordt niet aanbevolen door de fabrikant, aangezien dit brand, elektrische schokken of letsel kan veroorzaken.
- GEVAARLIJKE HOGE temperaturen kunnen onder bepaalde abnormale omstandigheden worden gegenereerd. Bedek of blokkeer de voorkant van deze kachel niet.
- De lampen mogen alleen worden vervangen als de kachel is losgekoppeld van het elektriciteitsnet.
- Dit apparaat mag niet worden gebruikt door personen (inclusief kinderen) met verminderde fysieke, sensorische of mentale vermogens of gebrek aan ervaring en kennis, tenzij ze onder toezicht staan of onder begeleiding van een persoon die verantwoordelijk is voor hun veiligheid. Kinderen moeten onder toezicht staan om ervoor te zorgen dat ze niet met het apparaat spelen.
- **LET OP:** Om het risico te vermijden dat de thermische zekering per ongeluk wordt uitgeschakeld, mag dit apparaat niet van stroom worden voorzien via een extern schakelapparaat, zoals een timer, of worden aangesloten op een circuit dat regelmatig wordt in- of uitgeschakeld door de energieleverancier.



	Voorbereiding: Dit product bevat een GLAZEN paneel! Wees altijd uiterst voorzichtig bij het hanteren van glas. Het niet naleven kan leiden tot persoonlijk letsel of materiële schade.
---	--

Haal alle onderdelen en hardware uit de doos en leg ze op een schoon, zacht en droog oppervlak. Onderdelen en montageschappen zijn gegroepeerd om op te hangen of in te bouwen. Controleer de onderdelenlijst om er zeker van te zijn dat er niets ontbreekt. Gooi de verpakking op de juiste manier weg. Recycle indien mogelijk.

Je hebt het volgende gereedschap nodig (niet inbegrepen): kruiskopschroevendraaier, staafzoeker, waterpas, boormachine, 1/4 "houtboor, hamer.

### Onderdelen en hardware



A - Open haard



B – Houtschroeven



C – Gipsplaten anker



E – muurbeugel  
(bevestigd aan de achterkant van de haard)



afstandsbediening



handleiding



G – Sieraden kristallen

### Installatie en montage

Uw apparaat is een aan de muur bevestigd apparaat. Kies een geschikte locatie die niet gevoelig is voor vocht en uit de buurt van gordijnen, meubels en looppaden. **OPMERKING: Leef alle nationale en regionale elektrische voorschriften na.**

### Minimale afstand tot brandbare voorwerpen

Metingen zijn genomen vanaf het glazen front

Bovenstaand	39,4 "(1000 mm) naar de schoorsteenmantel
Bovenstaand	39,4 "(1000 mm) tot het plafond
Hieronder	0"
Pagina's	0"
Terug	0"

### Minimale afstanden tot de schoorsteenmantel

#### WAARSCHUWING

**WANNEER OP DE HAARD VERF OF VERNIS WORDT GEBRUIKT, MOET DE VERF OF VERNIS HITTEBESTENDIG ZIJN OM VERKLEURING TE VOORKOMEN.**

### Zijaanzicht

Schoorsteenmantel

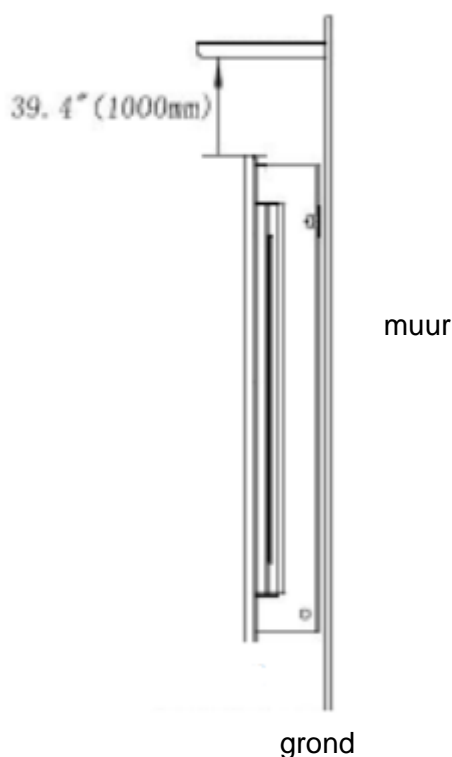

### Wandmontage

Omdat er op verschillende wanden veel verschillende materialen worden gebruikt, wordt het ten zeerste aanbevolen om uw plaatselijke aannemer te raadplegen voordat u dit toestel aan de wand monteert.

- Kies een locatie die niet wordt blootgesteld aan vocht en ten minste 914 mm verwijderd is van brandbare materialen zoals gordijnen, meubels, beddengoed, papier, enz.
- Twee mensen moeten het apparaat tegen de muur houden om de uiteindelijke positie te bepalen.

- c) Plaats het apparaat ondersteboven op een zacht, niet-schurend oppervlak. Verwijder de beugel van de achterkant van het apparaat door de schroeven los te draaien, zie Afbeelding 1.
- d) Markeer de positie en bevestig vervolgens de beugel (s) aan de muur met de meegeleverde schroeven. De haken op deze beugel MOETEN naar boven wijzen en waterpas zijn.

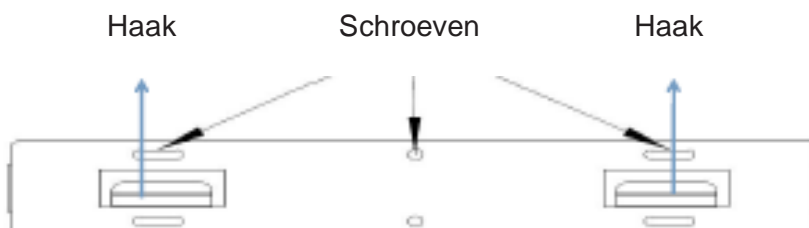

**OPMERKING: Het wordt sterk aanbevolen om de beugel (E) indien mogelijk in de muurstijlen te schroeven. Als de muurstijlen niet kunnen worden gebruikt, zorg er dan voor dat de meegeleverde plastic ankers worden gebruikt om de beugel aan de muur te bevestigen en dat de beugel goed is vastgemaakt.**

- e) Wanneer de muurbeugel is geïnstalleerd, moeten twee mensen de unit optillen en de sleuven aan de achterkant van de unit in de beugelhaken steken en de twee schroeven aan weerszijden vastzetten.
- f) Controleer de stabiliteit van het apparaat en zorg ervoor dat de beugel niet van de muur kan vallen.

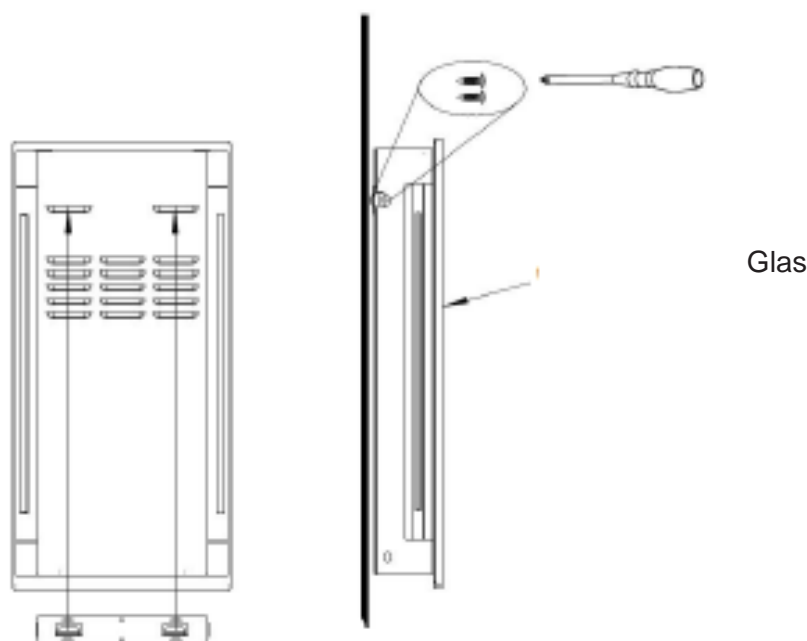

Muurbeugel illustratie

Zijaanzicht

## Installatie van de kwartsgloed



**A.** U moet het glazen front verwijderen en de eenheid moet op zijn definitieve plaats worden gemonteerd voordat u de kwartsgloed installeert.

**B.** Plaats voorzichtig de kwarts embers in de onderste schaal aan de voorkant van de haard, zie afbeelding.

Breng een gelijkmatige laag aan van links naar rechts. Illustratie

## bedrijf

**Lees en begrijp deze hele handleiding, inclusief alle veiligheidsinstructies, voordat u dit product aansluit of gebruikt. Als u dit niet doet, kan dit leiden tot brand, elektrische schokken, ernstig letsel of overlijden.**

## Stroomvoorziening



Sluit het netsnoer aan op 220 ~ 240 volt (zie **BELANGRIJKE VEILIGHEIDSINSTRUCTIES** op pagina 2 en 3). Zorg ervoor dat de stopcontacten in goede staat verkeren en dat de stekker niet los zit. Overschrijd NOOIT de maximale stroomsterkte van het circuit. Sluit GEEN andere apparaten aan op hetzelfde circuit.

## functionaliteit

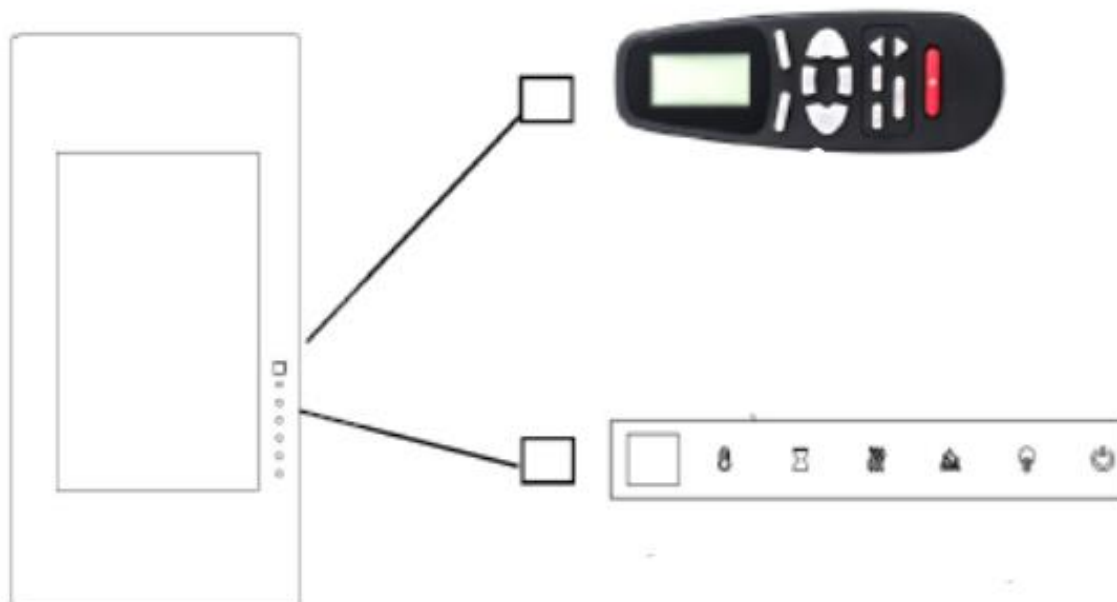
Deze elektrische haard kan worden bediend via het TOUCH-BEDIENINGSPANEEL aan de voorkant van de haard of via de op batterijen werkende AFSTANDSBEDIENING. De werking en functies van de twee methoden zijn identiek. Lees voor het opstarten de **BELANGRIJKE VEILIGHEIDSINSTRUCTIES** en neem alle waarschuwingen in acht.



### Touch-Bedienfeld und Fernbedienung

knop	functie	Actie en weergave
<p><b>Stroomvoorziening</b></p> 	<p><b>AAN:</b> Activeert functies van het bedieningspaneel en afstandsbediening. Zet het vlameffect aan.  <b>UIT:</b> Schakelt bedieningspaneelfuncties en afstandsbediening uit. Schakelt het vlameffect uit.</p>	<p>1. <b>Druk eenmaal op.</b> Controlelampje ingeschakeld. Stroom ingeschakeld. Alle functies geactiveerd.                  2. <b>Druk nogmaals op.</b> Vlameffect uitgeschakeld. Apparaat in stand-by. Alle functies zijn uitgeschakeld.</p>
<p><b>timer</b></p> 	<p><b>TIMER-knop:</b> regelt de timerinstellingen om de haard op het geselecteerde tijdstip uit te schakelen. Instelbereik van 0,5 tot 8 uur.</p>	<p>1. <b>Druk eenmaal op.</b> Controlelampje ingeschakeld. De timer is ingesteld op 0,5 uur.                  2. <b>Druk nogmaals op</b> totdat de gewenste instelling is bereikt. Indicatorlampjes geven de instelling weer.</p>
<p><b>vlam</b></p> 	<p><b>FLAME-knop:</b> Maakt het vlameffect donkerder en lichter. <b>OPMERKING:</b> het vlameffect blijft aan totdat de aan / uit-knop wordt uitgeschakeld. Om de verwarming in te schakelen moet het vlameffect ingeschakeld zijn.</p>	<p>1. <b>Druk eenmaal op.</b> De helderheid van de Vlameffect verandert.                  2. <b>Druk nogmaals op</b> totdat de gewenste instelling is bereikt.</p>
<p><b>kleur</b></p>	<p><b>COLOR-toets:</b> De kleur van het vlameffect verandert. <b>OPMERKING:</b> De kleur van het vlameffect blijft bestaan</p>	<p>1. <b>Druk eenmaal op.</b> De kleur van het vlameffect verandert.</p>

	<p>totdat de aan / uit-knop wordt uitgeschakeld. De kleur van het vlameffect moet aan zijn om de kachel aan te zetten.</p>	<p>2. <b>Druk nogmaals totdat</b> de gewenste instelling in totaal 3 kleuren heeft bereikt.</p>
<p>temperatuur-</p> 	<p><b>TEMPERATURE-toets:</b> Schakelt de verwarming in en uit. <b>OPMERKING:</b> Houd de knop 5 seconden ingedrukt, de temperatuurinstelling verandert van ° C naar ° F. Op dezelfde manier van ° F naar ° C.</p>	<p>1. <b>Eenmaal drukken:</b> het aanraakscherm is geactiveerd. 2. <b>Druk nogmaals op:</b> totdat de gewenste instelling is bereikt. Digitaal display toont instelcycli, zie hieronder:</p>
<p>kachel</p> 	<p><b>HEATING-toets:</b> Schakelt de verwarming in en uit. <b>LET OP:</b> De kachel werkt alleen als het vlameffect aan is. Als het vlameffect is uitgeschakeld, gaat de kachel niet aan. <b>OPMERKING:</b> om oververhitting te voorkomen, blaast de verwarmingsventilator 8-10 seconden koude lucht uit voordat de verwarming wordt ingeschakeld en nadat deze is uitgeschakeld.</p>	<p>1. <b>Druk eenmaal op.</b> Het controlelampje gaat branden. De ventilator blaast 10 seconden koude lucht uit. De kachel van 750 W schakelt in en blaast warme lucht uit. 2. <b>Druk nogmaals op.</b> Het controlelampje gaat branden. De 1500W kachel gaat aan en blaast warme lucht uit. 3. <b>Druk nogmaals op.</b> De verwarming wordt uitgeschakeld. De ventilator blaast gedurende 10 seconden koude lucht uit, waardoor de kachel afkoelt en vervolgens uitschakelt.</p>
<p>Achterlichten</p> 	<p><b>BACKLight-knop:</b> Verandert de kleur van de achtergrondverlichting <b>OPMERKING:</b> de achterlichten blijven aan totdat de stroomschakelaar is uitgeschakeld. Werkt alleen bij aanraking op het bedieningspaneel.</p>	<p>1. Druk eenmaal op. Vlamkleureffect verandert. 2. Druk nogmaals op totdat de gewenste instelling is bereikt. 3 kleuren. 3. Bij de derde keer drukken wordt de achtergrondverlichting uitgeschakeld.</p>

<p><b>Notitie</b></p>	<p>Als de kachel voor de eerste keer wordt opgestart, kan er een lichte geur vrijkomen. Dit is normaal en mag niet meer gebeuren, tenzij de kachel langere tijd niet is gebruikt.</p>
-----------------------	---

<p><b>Notitie</b></p>	<p>Richt voor gebruiksgemak de afstandsbediening naar de voorkant van de haard. <b>Druk NIET te snel op de knoppen.</b> Geef het apparaat de tijd om op opdrachten te reageren.</p>
-----------------------	---

### Temperatuurlimietregeling

De verwarming is voorzien van een temperatuurbegrenzingsregeling. Als de kachel een onveilige temperatuur bereikt, gaat de kachel automatisch UIT. Reset naar standaard:

1. Trek de stekker uit het stopcontact.
2. Zet de ON / OFF-schakelaar op ON en het TOUCH CONTROL PANEL op OFF. Wacht 5 minuten.
3. Inspecteer de schoorsteen om er zeker van te zijn dat er geen ventilatieopeningen zijn geblokkeerd of verstopt met stof of pluisjes. Reinig in dat geval de ventilatieopeningen met een stofzuiger.
4. Zet de AAN-SCHAKELAAR UIT en sluit het netsnoer weer aan op een stopcontact.
5. Als het probleem aanhoudt, laat dan een vakman het stopcontact en de bedrading inspecteren.

### Batterij-informatie voor de afstandsbediening

De afstandsbediening gebruikt een EINSCR2025-batterij (meegeleverd)

	<b>Gooi batterijen NOOIT</b> in vuur. Het niet in acht nemen van deze voorzorgsmaatregel kan een explosie tot gevolg hebben. Deponeer de batterijen bij uw plaatselijke inzamelpunt voor gevaarlijke stoffen.
--	---

### Verzorging en onderhoud

	Schakel de kachel <b>ALTIJD UIT</b> en trek de stekker uit het stopcontact voordat u deze haard schoonmaakt, onderhoudt of verplaatst. Als u dit niet doet, kan dit leiden tot brand, elektrische schokken of letsel.  NOOIT water in water onderdompelen of sproeien. Dit kan leiden tot brand, elektrische schokken of persoonlijk letsel.
---	--

#### Metaal:

- Reinig met een zachte doek die is bevochtigd met een product op basis van citrusolie.
- Gebruik GEEN koperpoets of huishoudelijke schoonmaakmiddelen, aangezien deze producten de metalen staaf beschadigen.

#### Glas:

- Smit een glasreiniger van goede kwaliteit op de doek of handdoek. Droog grondig af met een papieren handdoek of een pluisvrije doek.
- Gebruik NOOIT schuurmiddelen, spuitnevel of andere reinigingsmiddelen die krassen op het oppervlak kunnen veroorzaken.

#### Ventilatieopeningen:

- Verwijder stof en vuil van de verwarmings- en ventilatieruimtes met een stofzuiger.

**Plastic:**

- Afnemen met een licht vochtige doek en een milde oplossing van afwasmiddel en warm water.
- Gebruik **NOOIT** schuurmiddelen, spuitnevel of andere reinigingsmiddelen die krassen op het oppervlak kunnen veroorzaken.

**onderhoud**

	<p><b>Risico op elektrische schokken! OPEN NOOIT de panelen! Bevat geen door de gebruiker te repareren onderdelen!</b> Schakel de kachel <b>ALTIJD UIT</b> en trek de stekker uit het stopcontact voordat u deze haard schoonmaakt, onderhoudt of verplaatst. Als u dit niet doet, kan dit leiden tot brand, elektrische schokken of letsel.</p>
---	--

**Elektrische en bewegende delen:**

- De ventilatormotoren zijn in de fabriek gesmeerd en behoeven geen smering.
- Elektrische componenten zijn geïntegreerd in de haard en kunnen niet door de klant worden onderhouden.

**Opslag:**

- Bewaar de kachel op een schone, droge plaats als deze niet wordt gebruikt.

	<p><b>WAARSCHUWING! GEEN ONDERHOUD</b> van interne of elektrische onderdelen door de klant. Voer zelf geen onderhoud aan het apparaat <b>uit</b>.</p>
---	---

	<p><b>Betekenis van de doorgestreepte vuilnisbak:</b> Gooi elektrische apparaten nooit weg als ongesorteerd gemeentelijk afval, gebruik hiervoor aparte inzamelpunten. Neem contact op met uw lokale overheid over de bestaande inzamelingssystemen. Wanneer elektronische apparatuur op stortplaatsen of stortplaatsen wordt afgevoerd, kunnen gevaarlijke stoffen in het grondwater terechtkomen en in de voedselketen terechtkomen, wat gevolgen kan hebben voor uw gezondheid en welzijn. Als u oude apparaten vervangt door nieuwe, is de dealer wettelijk verplicht om uw oude apparaat gratis terug te nemen.</p>
---	--





GLOW FIRE

**håndtag**

**Model: Uranus**

## Vigtige sikkerhedsinstruktioner!

Advarsel!

**Ved brug af elektriske apparater skal de grundlæggende sikkerhedsforanstaltninger altid følges for at mindske risikoen for brand, elektrisk stød og personskade, herunder følgende:**

- Læs alle instruktioner, før du bruger dette varmelegeme.
- Varmelegemet er varmt under drift. Rør ikke ved den varme overflade for at undgå forbrændinger. Brug håndtag, hvis de er tilgængelige, når du transporterer denne varmelegeme. Opbevar brændbare materialer såsom møbler, puder, sengetøj, papir, tøj og gardiner mindst 1 meter fra varmeapparatets for-, bag- og sidevægge. For at undgå overophedning må du ikke tildække varmelegemet.
- Ekstrem forsigtighed er påkrævet, når et varmelegeme bruges i nærheden af børn eller handicappede, og når varmelegemet efterlades uden opsyn.
- Tag altid stikket ud af stikket, når det ikke er i brug.
- Brug ikke varmelegemet, hvis ledningen eller stikket er beskadiget, hvis varmelegemet ikke fungerer korrekt, eller hvis det er tabt. I dette tilfælde skal du tage varmelegemet til et autoriseret servicecenter til undersøgelse, elektrisk eller mekanisk justering eller reparation.
- Brug kun indendørs, ikke udendørs.
- Dette varmelegeme er ikke beregnet til brug i badeværelser, vaskerum og lignende rum. Stil aldrig varmelegemet op på en sådan måde, at det kan falde ned i et badekar eller en anden vandbeholder.
- Kør ikke kablet under tæpper. Dæk ikke ledningen med tæpper, tæpper eller lignende betræk. Anbring ikke kablet i passage og undgå risikoen for at snuble.
- For at afbryde varmeapparatet skal du slukke for controlleren og derefter trække i stikket.
- Indsæt ikke fremmedlegemer i ventilations- eller udgangsåbningerne, da dette kan resultere i elektrisk stød eller brand eller beskadigelse af varmelegemet.
- For at forhindre mulig brand må du under ingen omstændigheder blokere luftindtaget eller -udgangen. Brug ikke på bløde overflader, såsom senge, hvor åbningerne kan blokeres.
- Et varmelegeme har varme og gnistrende dele indeni. Må ikke bruges i områder, hvor der opbevares benzin eller antændelige væsker.
- Brug kun denne varmelegeme i henhold til instruktionerne. Enhver anden brug anbefales ikke af producenten, da det kan forårsage brand, elektrisk stød eller personskade.
- FARLIGE Høje temperaturer kan genereres under visse unormale forhold. Dæk ikke til eller bloker nogen af eller hele fronten på denne varmelegeme.
- Lamperne bør kun udskiftes, når varmeren er afbrudt fra strømforsyningen.
- Denne enhed må ikke bruges af personer (inklusive børn) med nedsatte fysiske, sensoriske eller mentale evner eller manglende erfaring og viden, medmindre de er under opsyn eller vejledning af en person, der er ansvarlig for deres sikkerhed. Børn skal overvåges for at sikre, at de ikke leger med enheden.
- **FORSIGTIG:** For at undgå risikoen for utilsigtet at slukke for den termiske sikring, må denne enhed ikke forsynes med strøm via en ekstern koblingsenhed som f.eks. En timer eller være forbundet til et kredsløb, der regelmæssigt tændes eller slukkes af strømforsyningen.

	Forberedelse: Dette produkt indeholder et GLAS-panel! Vær altid yderst forsigtig, når du håndterer glas. Manglende overholdelse kan resultere i personskade eller materiel skade.
---	---

Fjern alle dele og hardware fra kassen og anbring dem på en ren, blød, tør overflade. Dele og monteringsstrin er grupperet til ophængning eller forsækning. Tjek listen over dele for at sikre, at der ikke mangler noget. Bortskaf emballagen korrekt. Genbrug om muligt.

Du har brug for følgende værktøjer (medfølger ikke): stjerneskruetrækker, stangfinder, vaterpas, boremaskine, 1/4 "træboremaskine, hammer.

### Dele og hardware



A - Ildsted



B – Træsruer

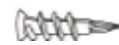

C – Gipsvægsanker



E – Vægbeslag  
(fastgjort på bagsiden af  
pejsen)



F – fjernbetjening



G – brugsanvisning



H – Smykkekrystaller

### Installation og montering

Din enhed er en vægmonteret enhed. Vælg et passende sted, der ikke er udsat for fugt og væk fra gardiner, møbler og gangbroer. BEMÆRK: Overhold alle nationale og regionale elektriske koder.

### Mindste afstand til brændbare genstande

Målene foretages fra glasfronten

Over	39,4 "(1000 mm) til kaminstangen
Over	39,4 "(1000 mm) til loftet
Under	0 "
sider	0 "
Tilbage	0 "

### Mindste afstand til kaminstangen

#### ADVARSEL

**NÅR MALD ELLER LAKK ANVENDES PÅ KAMPEN, SKAL MALDET ELLER LAKKEN VARMEBESTANDIGT FOR AT UNDGÅ FARVNING.**

### Set fra siden

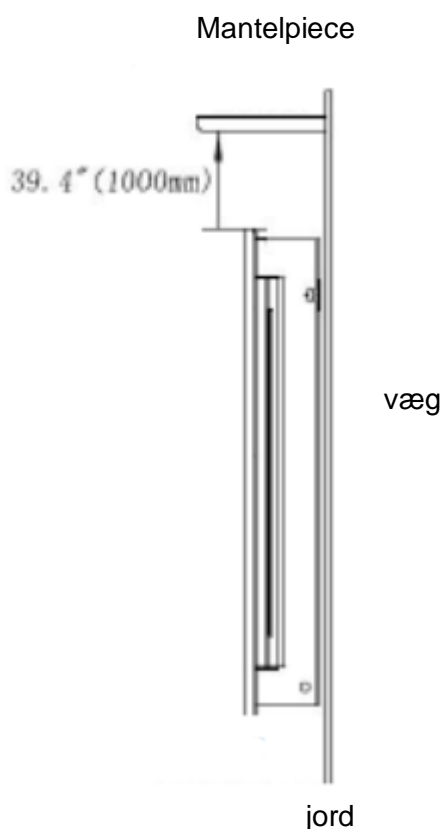

### Vægmontering

Da der er mange forskellige materialer, der anvendes på forskellige vægge, anbefales det stærkt, at du konsulterer din lokale entreprenør, inden du monterer denne enhed på væggen.

- Vælg et sted, der ikke udsættes for fugt og er mindst 914 mm (36 ") væk fra brændbare materialer såsom gardiner, møbler, sengetøj, papir osv.
- To personer skal holde enheden mod væggen for at bestemme den endelige position.

- c) Placer enheden på hovedet på en blød, ikke-slibende overflade. Fjern beslaget fra bagsiden af enheden ved at løsne skruerne, se figur 1.
- d) Marker positionen, og fastgør derefter beslagene til væggen med de medfølgende skruer. Kroge på dette beslag SKAL pege op og være vandret.

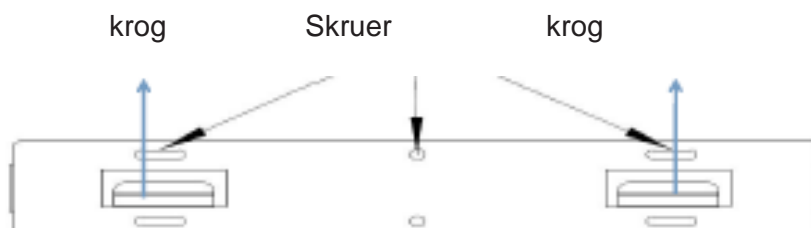

**BEMÆRK:** Det anbefales stærkt, at du skruer beslaget (E) ind i vægboltene, hvis det er muligt. Hvis vægstolperne ikke kan bruges, skal du sørge for, at de medfølgende plastankre bruges til at fastgøre beslaget til væggen, og at beslaget er tilstrækkeligt fastgjort.

- e) Når vægbeslaget er installeret, skal to personer løfte enheden og indsætte åbningerne på bagsiden af enheden i beslagskroge og låse de to skruer på begge sider
- f) Kontroller enhedens stabilitet, og sørg for, at beslaget ikke kan falde ned fra væggen.

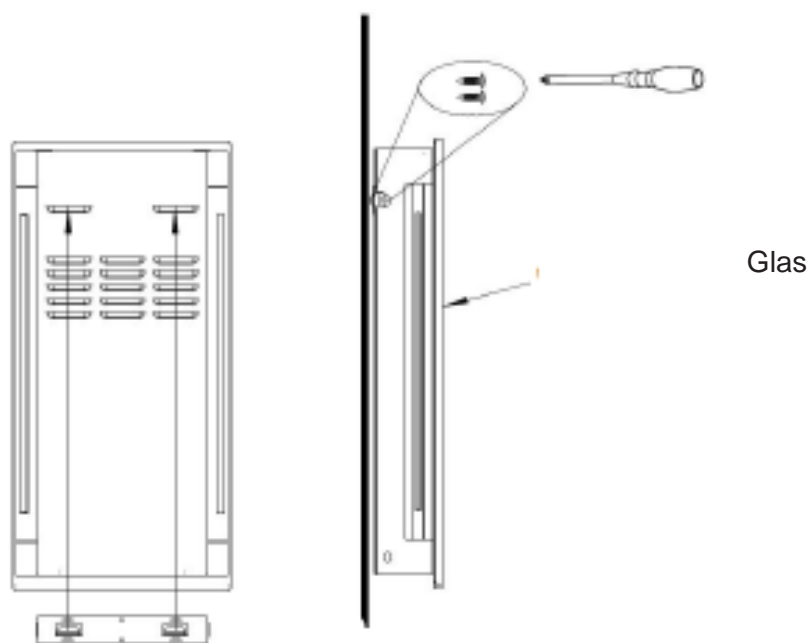

Vægbeslag illustration

Set fra siden

## Installation af kvartsgløder



**A.** Du skal fjerne glasfronten, og enheden skal installeres i sin endelige position, inden kvartsglød installeres.

**B.** Anbring forsigtigt kvartsgløden i den nederste skål foran pejsen, se illustration.

Påfør et jævnt lag fra side til side. Illustration

## forretning

**Læs og forstå hele denne manual, inklusive alle sikkerhedsinstruktioner, inden du tilslutter eller bruger dette produkt. Manglende overholdelse af dette kan resultere i brand, elektrisk stød, alvorlig personskade eller død.**

## Strømforsyning



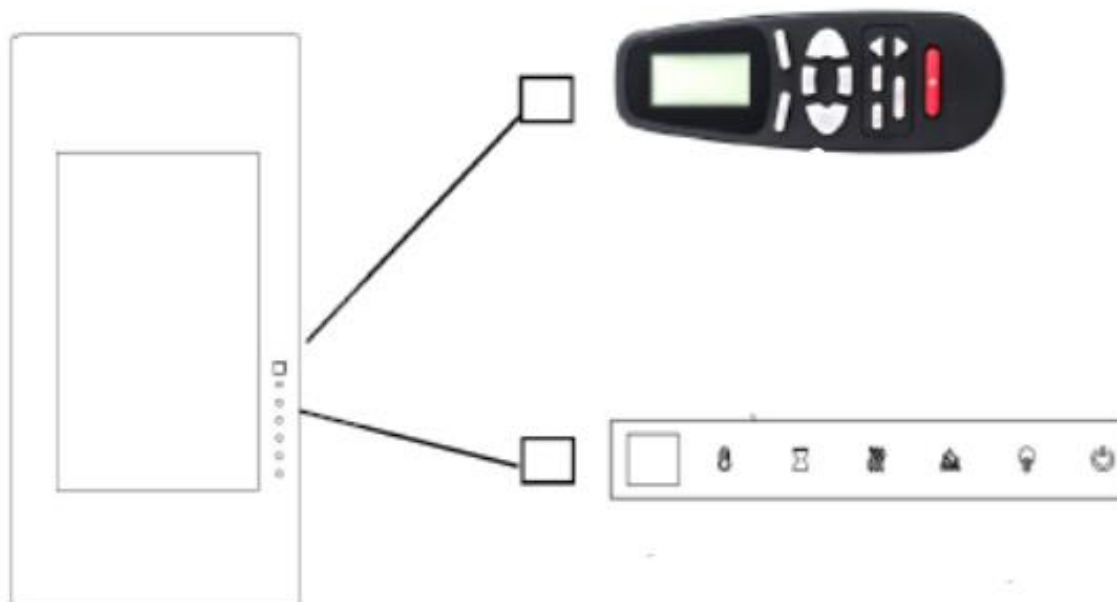

Sæt netledningen i 220 ~ 240 volt (se **VIGTIGE SIKKERHEDSINSTRUKTIONER** på side 2 og 3). Sørg for, at stikkene er i god stand, og at stikket ikke er løs. Overskrid **ALDRIG** den maksimale strømværdi for kredsløbet. Tilslut **IKKE** andre enheder til det samme kredsløb.

## funktionalitet

Denne elektriske pejs kan betjenes via TOUCH CONTROL PANEL på forsiden af pejsen eller via den batteridrevne FJERNBETJENING. Funktionen og funktionerne af de to metoder er identiske. Før du starter, skal du læse **VIGTIGE SIKKERHEDSINSTRUKTIONER** og følg alle advarsler.



### Berør kontrolpanel og fjernbetjening

knap	fungere	Handling og visning
<p><b>Strømforsyning</b></p> 	<p><b>ON:</b> Aktiverer kontrolpanelfunktioner og fjernbetjening. Tænder flammeeffekten.  <b>FRA:</b> Deaktiverer kontrolpanelfunktioner og fjernbetjening. Slukker for flammeeffekten.</p>	<p>1. <b>Tryk en gang.</b> Kontrollampe tændt. Strøm tændt. Alle funktioner aktiveret.                  2. <b>Tryk igen.</b> Flammeeffekt slukket. Enhed i standby. Alle funktioner er slået fra.</p>
<p><b>Timer</b></p> 	<p><b>TIMER-knap:</b> styrer timerindstillinger for at slukke for pejsen på det valgte tidspunkt. Indstillingsområde fra 0,5 til 8 timer.</p>	<p>1. <b>Tryk en gang.</b> Kontrollampe tændt. Timeren er indstillet til 0,5 timer.                  2. <b>Tryk igen, indtil den ønskede indstilling er nået.</b> Indikatorlamper viser indstillingen.</p>
<p><b>flamme</b></p> 	<p><b>FLAME-knap:</b> Gør flammeeffekten mørkere og lysere. <b>BEMÆRK:</b> Flammeeffekten forbliver tændt, indtil tænd / sluk-knappen er slukket. Flammeeffekt skal være tændt for at tænde varmen.</p>	<p>1. <b>Tryk en gang.</b> Lysstyrken på Flammeeffekt ændres.                  2. <b>Tryk igen, indtil den ønskede indstilling er nået.</b></p>
<p><b>farve</b></p> 	<p><b>FARVE-knap:</b> Farven på flammeeffekten ændres. <b>BEMÆRK:</b> Farven på flammeeffekten forbliver, indtil tænd / sluk-knappen er slukket. Farven på Flammeeffekt skal være tændt for at tænde varmen.</p>	<p>1. <b>Tryk en gang.</b> Flammeeffektens farve ændres.                  2. <b>Tryk igen, indtil den ønskede indstilling har nået i alt 3 farver.</b></p>

<p><b>Temperatur</b></p> 	<p><b>TEMPERATUR-knap:</b> Tænder og slukker for opvarmningen.  <b>BEMÆRK:</b> Tryk på knappen i 5 sekunder, temperaturindstillingen skifter fra ° C til ° F. På samme måde fra ° F til ° C.</p>	<p>1. <b>Tryk en gang:</b> berøringspanelets display er aktiveret.                  2. <b>Tryk igen:</b> indtil den ønskede indstilling er nået. Digitalt display viser indstillingscyklusser, se nedenfor:</p>
<p><b>varmeapparat</b></p> 	<p><b>VARME-knap:</b> Tænder og slukker for opvarmningen.  <b>BEMÆRK:</b> Varmelegemet fungerer kun, når flammeeffekten er tændt. Hvis flammeeffekten er slukket, tænder varmelegemet ikke.  <b>BEMÆRK:</b> For at undgå overophedning blæser varmeblæseren kold luft ud i 8-10 sekunder, før varmelegemet tændes, og efter at det slukkes.</p>	<p>1. <b>Tryk en gang.</b> Kontrollampen lyser. Ventilatoren blæser kold luft ud i 10 sekunder. 750 W varmeren tændes og blæser varm luft ud.                  2. <b>Tryk igen.</b> Kontrollampen lyser. 1500W-varmeren tændes og blæser varm luft ud.                  3. <b>Tryk igen.</b> Opvarmningen slukker. Ventilatoren blæser kold luft ud i 10 sekunder, hvorved varmeren køler ned og slukker derefter.</p>
<p><b>Baglys</b></p> 	<p><b>BACKLIGHT-knap:</b> Ændrer baggrundsbelysningens farve  <b>BEMÆRK:</b> Baglygterne forbliver tændt, indtil afbryderen er slukket. Fungerer kun, når der berøres på kontrolpanelet.</p>	<p>1. tryk en gang. Flammefarveændringer.                  2. Tryk igen, indtil den ønskede indstilling er nået. 3 farver.                  3. Det tredje tryk slukker for baggrundslýset.</p>

**BEMÆRK:** Når varmelegemet startes for første gang, kan der være en let lugt. Dette er normalt og bør ikke ske igen, medmindre varmelegemet ikke har været brugt i længere tid.

**BEMÆRK:** For at lette brug skal du pege fjernbetjeningen mod pejsen foran. Tryk IKKE for hurtigt på knapperne. Giv enheden tid til at svare på kommandoer.

### Temperaturgrænsekontrol

Opvarmningen er udstyret med en temperaturbegrænsningskontrol. Hvis varmelegemet når en usikker temperatur, slukkes varmelegemet automatisk. Nulstil til standard:

1. Træk strømstikket ud af stikkontakten.
2. Sæt ON / OFF-kontakten til ON og TOUCH CONTROL PANEL til OFF. Vent 5 minutter.
3. Undersøg skorstenen for at sikre, at ingen åbninger er blokeret eller tilstoppet med støv eller fnug. I dette tilfælde skal ventilationsåbningerne rengøres med en støvsuger.
4. Sluk for ON ON SWITCH, og tilslut netledningen til en stikkontakt igen.
5. Hvis problemet fortsætter, skal en fagmand inspicere stikkontakten og ledningerne.

### Batterioplysninger til fjernbetjeningen

Fjernbetjeningen bruger EINSR2025 batteri (inkluderet)



	<b>Smid ALDRIG batterier i ild. Manglende overholdelse af denne forholdsregel kan resultere i en eksplosion. Bortskaf batterierne på dit lokale indsamlingssted for farlige materialer.</b>
---	---

### Pleje og vedligeholdelse

	<p>Sluk <b>ALTID</b> for varmeren, og tag netledningen ud, inden du rengør, servicerer eller flytter denne pejs. Manglende overholdelse heraf kan resultere i brand, elektrisk stød eller personskade.</p> <p>Nedsenk eller spray <b>ALDRIG</b> vand i vand. Dette kan resultere i brand, elektrisk stød eller personskade.</p>
---	---

#### Metal:

- Rengør med en blød klud fugtet med et citrusoliebaseret produkt.
- Brug IKKE messingpolish eller rengøringsmidler til husholdninger, da disse produkter beskadiger metalstangen.

#### Glas:

- Sprøjt et glasrengøringsmiddel af god kvalitet på kluden eller håndklædet. Tør grundigt med et papirhåndklæde eller en fnugfri klud.
- Brug **ALDRIG** slibemidler, sprøjtetåge eller andre rengøringsmidler, der kan ridse overfladen.

#### Ventilationsåbninger:

- Fjern støv og snavs fra varme- og ventilationsområderne med en støvsuger.

#### Plast:

- Tør af med en let fugtig klud og en mild opløsning af opvaskemiddel og varmt vand.
- Brug **ALDRIG** slibemidler, spraytåge eller andre rengøringsmidler, der kan ridse overfladen.

#### vedligeholdelse

	<p><b>Risiko for elektrisk stød! Åbn ALDRIG panelerne! Indeholder ingen dele, som brugeren kan servicere!</b></p> <p>Sluk <b>ALTID</b> for varmeren, og tag netledningen ud, inden du rengør, servicerer eller flytter denne pejs. Manglende overholdelse heraf kan resultere i brand, elektrisk stød eller personskade.</p>
---	--

**Elektriske og bevægelige dele:**

- Ventilatormotorer er olieret fra fabrikken og kræver ikke smøring.
- Elektriske komponenter er integreret i pejsen og kan ikke serviceres af kunden.

**Opbevaring:**

- Når varmelegemet ikke er i brug, skal det opbevares et rent, tørt sted.

	<b>ADVARSEL! INGEN VEDLIGEHOLDELSE</b> af interne eller elektriske dele af kunden. Service må ikke udføres selv.
---	--

	<b>Betydning af den overstregede skraldespand:</b> Bortskaf aldrig elektrisk udstyr som usorteret kommunalt affald, brug separate indsamlingssteder. Kontakt din lokale myndighed angående de eksisterende indsamlingssystemer. Når elektronisk udstyr bortskaffes på lossepladser eller lossepladser, kan farlige stoffer sive ud i grundvandet og komme ind i fødekæden, hvilket kan påvirke dit helbred og dit velbefindende. Hvis du udskifter gamle enheder med nye, er forhandleren juridisk forpligtet til at tage din gamle enhed tilbage til bortskaffelse gratis.
---	---